

الجمهورية العربية السورية
وزارة التربية
المركز الوطني لتطوير المناهج التربوية

التربية المهنية

الصف الخامس الأساسي

الفصل الثاني

الإشراف

الدكتور دارم طبّاع

الدكتور رامي الضلي

الدكتور المهندس محمود بني المرجة

المهندس فهمي الأكل

الدكتورة ناديا الغزولي

الدكتور رمضان درويش

الأستاذ علي داسم عبود

التأليف

م. محمد حمود

سوسن حرستاني

م. منذر الخضر

زمزم البيطار

د. فيصل نجاتي

م. بسام الحصني

فريال رجوب

م. محمد عبد الحميد

هلا درويش

م. ياسر القصار

د. نداء العلي

د. سامر مصطفى

ندى السعدي

فادي نظام

م. ميسون عرفة

م. وفاء الظواهر

إبراهيم عبود

أيهم الدرعاوي

د. علي تجور

هنادي إدريس

د. ولاء الدعبل

جبر السكر

هيام خير بك

لمى عجيب

رامه حمود

لينا السيد

سماهر شعيب

علا سلمان

هاجر عويجان

التقويم

د. سلمان مظلوم

ناصر بخصاص

د. عبد الحميد خليل

د. عماد الدين عساف

الإخراج الفني

فراس حوش

الإشراف الفني

هشام الحلبي

حقوق الطّباعة والتّوزيع محفوظة للمؤسسة العامّة للطّباعة
حقوق التّأليف والنّشر محفوظة للمركز الوطني لتطوّر المناهج التّربويّة
وزارة التّربية - الجُمهوريّة العربيّة السّوريّة

طبع لأول مرة للعام الدراسي ٢٠٢٢ - ٢٠٢٣ م نسخة تجريبية

المقدمة

لتعزيز مبدأ التعلّم مدى الحياة تسعى وزارة التربية إلى تحقيق الاستدامة الذاتية للتعلّم عند المتعلّمين، مع الاستفادة من فرص التعلّم، وتحسين المعارف والمهارات اللازمة لتحقيق الذات والتوظيف.

أعدت كتب التربية المهنيّة باختصاصاتها الأربعة (الزراعيّ، الصناعيّ، التجاريّ، والسياحيّ) لمرحلة التعلّم الأساسيّ الحلقة الأولى بصورةٍ تسهم في استشارة دوافع المتعلّمين لمعرفة المبادئ الأولى لهذه الموضوعات، بما يزيد من الكفاءة العلميّة والمهارة الفكريّة والعملية، ليتمكن المتعلّمون من تطبيق مبدأ التعلّم مدى الحياة على امتداد مراحلهم النمائية. عرضت الموضوعات في هذه السلسلة بما يتناسب مع مهارات القرن الواحد والعشرين، وركزت على مهارة التفكير الناقد، وحلّ المشكلات، والتحليل العلميّ مع إتاحة الفرصة للمتعلّمين في اختبار النتائج والقياس عليها من خلال مهارة البحث والاستقصاء، ما يساعد المتعلّمين على اختيار مشروعاتهم وفق ميولهم وقدراتهم، وقد زوّدت التجارب المعروضة بمستلزماتٍ متناسبة مع الإمكانيات الصفية المتاحة لمدارس التعلّم الأساسيّ حلقة أولى. وليتمكن المعلم من تحقيق الهدف المرجوّ من هذه الكتب، وبناء اختبارات شاملة للمعارف والمهارات والقيم فقد بُنيت هذه السلسلة من الكتب وفق منهجية علمية بحيث تبدأ كلّ وحدة دراسية بعرض مؤشرات الأداء اللازم قياسها، وتتسلسل فقرات الدروس ضمن منهجية تساعد المتعلّم والمعلّم على ممارسة التعلّم بصورةٍ توظّف المهارات لتنمية المعارف والقيم، حيث بدأ كلّ درس بعرض مشكلة مصاغة بسؤالٍ محفّز للتفكير من أجل حلّها، ثمّ وُضعت الفرضيات لإعداد خطة لهذا الحلّ المقترح من قبل المتعلّمين، وصولاً إلى استخلاص النتائج والتعاميم، وقد أرفق في كلّ كتاب قواعد السلامة والأمان الضرورية عند تنفيذ الدروس.

وأخيراً نرجو من الزملاء المعلمين والمدرّسين والزميلات المعلمّات والمدرّسات والأبناء الأعزّاء والأهل الكرام تزويدنا باقتراحاتهم التي سنسترشدُ بها في تطوير عملنا هذا، ليكونوا خيرَ عونٍ لنا على إعدادٍ منهاجٍ تُسهّمُ سوريّةً كلّها في إنجازهِ وتطويرهِ.

والله نسأل التوفيق

المؤلفون

خطوات منهجية عرض الدرس	دور المعلم	دور المتعلم
	التأكد من شرحها، وتوضيح معانيها.	الانتباه لها، وفهم معناها، واستعمالها في البحث والتوسع حول الدرس.
	تحفيز المتعلمين، واستثارة دوافعهم لموضوع الدرس.	الانتباه والتأمل.
	إدارة النقاش، والتأكد من مشاركة أكبر عدد ممكن من التلاميذ، والاستماع لجميع الآراء.	التواصل الإيجابي مع جميع الزملاء، والالتزام بأداب الحوار البناء.
	تأمين مستلزمات التجربة، وتطبيقها وفق خطواتها، والتأكد من مشاركة جميع المتعلمين وصولاً للاستنتاجات المناسبة والصحيحة.	الالتزام بقواعد السلامة والأمان، وتنفيذ خطوات التجربة، والتواصل الإيجابي مع المعلم والزملاء.
	الإشارة إلى المعلومات الإثرائية المتعلقة بموضوع الدرس بأسلوب جذاب.	الاستفادة من المعلومات الإثرائية، وتوظيفها في التطبيقات الخاصة بالدرس.
	توجيه المتعلمين للعمل الجماعي، والانتباه لأدائهم على نحو ملائم.	التنفيذ للملائم للمهام المطلوبة ومراعاة القواعد العامة للسلامة والأمان، والحرص على تقديم أفضل النتائج.
	قراءة الدرس، والتأكد من استيعاب المتعلمين لمحتواه العلمي.	التأكد من وضوح المعلومات، وفهمها.
	عرض الإشكالية الخاصة بالتفكير الناقد، والاستماع لأكثر قدر ممكن من الإجابات ومناقشتها مع إتاحة الفرصة للمتعلمين لإعمال عقولهم واستمطار أفكارهم.	تنظيم البحث والاستقصاء وفق الجدول المرفق، والتفكير على نحو بناء وإيجابي.
	إتاحة الفرصة للمتعلمين لزيادة كفاءتهم عن طريق التأكد من النتائج التي توصلوا إليها، والقياس عليها أو الإضافة لها عبر البحث والاستقصاء.	التأكد من النتائج، وتطبيقها على غيرها من الحالات المشابهة، والبحث عن معلومات إضافية تغني المعلومات وتؤكد صحة النتائج.
	التعاون مع الأهل لتنفيذ النشاط، وعرض النتائج، وتقديم التغذية الراجعة الملائمة.	نقل المعلومات والخبرات التي حصل عليها للمحيطين به، ومشاركتهم تنفيذ المهام المطلوبة.
	شرح التدريبات للمتعلمين، والتأكد من قدرتهم على أدائها، وتقديم التغذية الراجعة الملائمة.	أداء الأنشطة والتدريبات للحصول على أفضل النتائج ضمن الزمن المحدد.
	تنفذ في حصّة درسيّة كاملة، وتعدّ تقييماً ذاتياً لأداء المتعلم.	بذل الجهود لأداء الأنشطة والتدريبات بالأسلوب الأفضل ضمن الوقت المحدد.
	يشرح المهام المطلوبة، ويتابع اختيار كل متعلم لنوع المشروع ومجموعته للتنفيذ، ثم يراقب أداء المتعلمين، ويساعدهم ويقدم لهم التغذية الراجعة الملائمة.	يختار المتعلم المشروع الذي يودّ العمل عليه على امتداد الفصل الدراسي الثاني ليقدم نتائج عمله الفردي أو ضمن مجموعته، ويبيد رأيه بأداء زملائه بإيجابية.

الفهرس

الخطّة الدّرسية		عدد الحصص	رقم الصفحة	الدرس	الوحدة
الشهر	الأسبوع				
كانون الثاني	4	2	8	الرّيتون على مائدتنا	الوحدة الأولى
شباط	1	3	12	تخليل..تجفيف..تجميد.. و....	
شباط	3	2	16	عناصر التكاليف	
شباط	4	2	22	أشكّل المعادن (1)	
آذار	2	2	28	تنظيم الفعاليات	
			34	ورقة عمل	
آذار	4	2	40	يقوّي عظامي	الوحدة الثانية
نيسان	2	2	44	الأعمال الخشبية	
نيسان	4	2	50	الدّخل	
أيار	1	2	54	أصنع هديتي	
أيار	3	2	64	منشآت الإطعام	
			72	ورقة عمل	
			86	المشروعات	
			90	المصطلحات العلميّة	

قواعد السلامة والأمان:

1. أتبع إرشادات المعلّم للحفاظ على سلامتي داخل غرفة الصّف وخارجها.
2. أحافظُ على نظافة مكان عملي.
3. أتعاملُ بحذر عندما أحملُ الأدوات المهنيّة وأستخدمها.
4. أخبرُ المعلّم في حال تعرّض أيّ من زملائي للأذى.
5. لا أذوّق أو أشرب أو أستنشق أي شيء خلال التجارب.
6. أحترم النّاس وأعتني بالحيوانات والنباتات التي أدرسها.
7. أنظّف المواد وأغسل يديّ عندما أنتهي من تنفيذ التجارب.
8. أحذّر عند زيارتي للحقول أو العمل بها من الأجسام الغريبة فأبتعد عنها ولا ألمسها ثم أبلغ الكبار أو أتصل بالرقم ١٣٠ في دمشق أو ١٨٩ لباقي المحافظات.
9. أنتبه للشاخصات التحذيرية وأخبر زملائي بواجب التّقيّد بمضمون هذه الشاخصات



في نهاية هذه الوحدة سأكون قادراً على:

- صنع مربى صحي من الفواكه المتوافرة في البيئة المحليّة.
- تنفيذ طرائق متعدّدة لحفظ المنتجات الزراعيّة.
- ذكر أنواع عناصر التكاليف وكيف يحسب كلفة المنتج.
- الحديث عن تشكيل المعادن .
- تعرّف مبادئ تنظيم فعالية.

طاقة وصحة

الكلمات المفتاحية:

- المرَبِّي
- حمض الليمون
- التَّسْكَّر

أحبُّ المربيات كثيراً،
وأرغبُ في صنعها لكن
كيف أصنعها؟

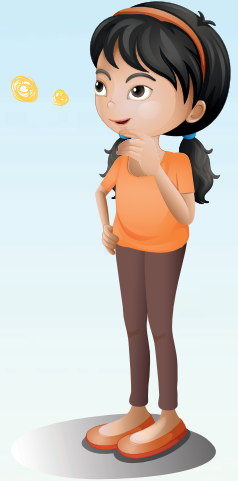

ألاحظ وأتأمل:



أنعمُ النظر في الصّورة الآتية، ثمّ أجبُ:



أتواصل شفويّاً:



أخبرُ زملائي عن الأصناف التي تنتمي لزمرة السّكريات في وجبة الفطور السابقة؟
أصنّف الأغذية الموجودة في الصورة إلى أغذية طبيعيّة وأغذية مصنّعة؟ ولماذا؟
أحاور زميلي حول مكوّنات المرَبِّي الموجود في وجبة الفطور السابقة؟

أجرب واستنتج:



أعاونُ زملائي ومعلّمي على تنفيذ التّجربة:

المستلزمات: وعاء، كوب ماء، كوب سكر، ربع ملعقة من حمض الليمون، موقد، ثمار المشمش.



أطلب مساعدة معلمي لنضع المزيج على الموقد حتى يغلي، ثم أتأكد من قوامه اللزج، وأتركه حتى يبرد.



أضيف حمض الليمون للخليط.



أمزج الماء والسكر بشكل جيد.

1. ألاحظ ما حدث لحبيبات السكر.

2. ما الذي حصلنا عليه؟

أستنتج: المربّي: هو خليط مكون من كميتين، إحداهما (قطع فواكه أو خضار أو بتلات الأزهار)، والثانية هي، يُضاف إليه قليلاً من، ويكتف بالحرارة حتى يصل الى اللزوجة المطلوبة.

ألاحظُ وأتأملُ: 

في أثناء زيارة الأطفال لمعمل الكونسروة، أخبرهم المهندس الزراعي المشرف عن طريقة صناعة المربيات بجودة عالية في معملهم. والآن لتتعرف على مراحل صناعة مربى المشمش في المنزل: أنعمُ النَّظر في الصور الآتية ثم أجيب:



1. بالتعاون مع زملائي في المجموعة أسجل خطوات صناعة مربى المشمش التي عُرِضت

في الصور السابقة: ثم أنفذها بالتعاون مع معلمي.

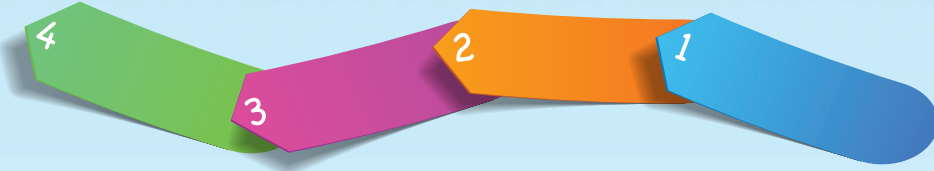

2. أناقش زميلي حول كيفية الاستفادة من الكميات الفائضة من الخضار والفواكه لدينا، وأخبر زملائي بما توصلنا إليه.

تعلمت



- 1 - إضافة حمض الليمون للمرببات تحسّن قوام وطعم الفاكهة عند تحضير المرببات، وتمنع التسكّر (تبلور السكر).
- 2 - التركيز المرتفع للسكر في المرببات يعمل على حفظ المكونات من الفساد لمدة زمنية طويلة.

المربّي: هو خليط من كميتين متساويتين تقريباً من الفواكه أو الخضار أو بتلات الأزهار، والسكر الأبيض، مضافاً إليها

القليل من حمض الليمون، تُغلى على النار حتى يصبح متجانساً ولزجاً.

أتحقق



أصف لزملائي طريقة إعداد المربي بما يضمن قوام صحيح وطعم لذيذ ومتوازن.

ماذا لو؟؟



ماذا أعرف؟	ما الذي أريد أن أعرفه؟	المعلومات التي حصلتُ عليها	أقارن نتائجي مع نتائج زملائي	ماذا تعلمت؟

استبدلنا كمية المياه في التجربة بقطع من الفاكهة المحضرة سابقاً وتمّ طبخها مع السكر؟ على ماذا سنحصل؟

التواصل مع الأهل

أخبر أهلي بما تعلمته اليوم، ثمّ أسألهم حول طريقة صناعة مرببات أخرى وأسجلها أو أنفّذها مع أهلي، وأخبر زملائي بشعوري في أثناء تنفيذ هذه التجربة مع أهلي.



1. أختارُ الإجابة الصحيحة:

- حمض الليمون يُحسِّن قوام وطعم الفاكهة بالمربيات و:
يزيد التسكر - يمنع التسكر.
- وجود السكر بكمياتٍ كبيرةٍ في مزيج المربي:
يمنع فساد المربي - يُسرِّع فساد المربي.

2. أضع إشارة صح (✓) أو غلط (X) في نهاية العبارة، ثم أصحِّح العبارة المغلوطة.

- تمدُّ المربيات الجسم بالأملاح والبروتينات

- يعبأ مربى المشمش المُحضَّر بعد تبريده بعبواتٍ زجاجية رطبة

3. أرتب مراحل تحضير مربى المشمش مستعملاً الأرقام للإشارة إلى الترتيب الصحيح للمراحل.

- أعبئ المربي في أوانٍ زجاجية جافة وأحفظها في مكان جاف
- أختارُ ثمار المشمش الطازج وأغسلها بالماء جيداً
- أقسم الثمار إلى جزأين ثم أفرغ الثمار من البذور
- أزن الثمار الناتجة وأضيف إليها المقدار نفسه من السكر والقليل من حمض الليمون
- أسكب المربي في قدور مسطّحة جافة وأعرضها للشمس بعد تغطيتها
- أضع المزيج على النار مدّة من الزمن حتى يغلي ويصبح لزجاً ومتجانساً



تخليل.. تجفيف.. تجميد.. و....

الكلمات المفتاحية:

- التخليل
- التجفيف
- التجميد



يُقَطَّفُ

الزيتون في شهر تشرين الثاني، ولكنني أتناوله في بيتنا يومياً فكيف ذلك؟؟؟

أتأمل ثم أجيب:



نظمت إدارة المدرسة رحلة إلى معمل الكونسروة لتعرّف طرائق حفظ المنتجات الزراعية، فحصلنا على المعلومات الآتية:

نوع النبات	موسم الإنتاج	اسم طريقة الحفظ	طريقة الحفظ	الفوائد
 مشمش	الصيف	الحفظ بالسكر	إضافة السكر إلى الثمار (مرّي، قمر الدّين)	<ul style="list-style-type: none"> • توفرّ غذاء على مدار السنة. • حفظ الإنتاج الفائض من التّلف. • تأمين دخل إضافي للأسرة.
 الخيار	الصيف	التخليل	حفظها بمحلول ملحيّ مع قليل من الخلّ	

نوع النبات	موسم الإنتاج	اسم طريقة الحفظ	طريقة الحفظ	الفوائد
ملوخية 	الصيف	التجفيف	تعريضها للهواء ليتبخّر جزء كبير من مائها	• توفير غذاء على مدار السنة. • حفظ الإنتاج الفائض من التلف. • تأمين دخل إضافي للأسرة.
الفاصوليا 	الربيع			

أتواصل شفويًا:



أناقش زميلي حول طرائق حفظ المنتجات الزراعية لكلّ من الفواكه والخضار السابقة، وأستنتج:





يُراعى أن تكون
المنتجات الزراعيّة
نظيفة وطازجة
قبل عملية الحفظ.

هناك طرائق عديدة لحفظ المنتجات الزراعيّة مثل:
التخليل، والتبريد، والتعليب، والتجفيف، والتجميد.

أتحقق



أعاون زملائي في المجموعة وبإشراف معلّمي على وضع نماذج من الخضار والفاكهة (التي قمنا بحفظها بطرائق مختلفة) على منصّة المعرض المدرسيّ تطبيقاً لما تعلّمناه، وأسجّل ملاحظاتي في الجدول الآتي:

بطاقة المجموعة رقم:				طريقة الحفظ: ● لفت / ● بازلاء / ● تين
اسم المنتج	أذكر اسم الطريقة	أرسم مراحل الحفظ	أسجل ملاحظاتي	الاستفادة من المنتج
_____	_____	_____	_____	_____
ملاحظات المعلم المشرف: _____				

أقوم مع مجموعتي بإهداء إحدى منتجاتنا لكلّ مجموعة من زملائنا.

ماذا لو؟؟

أردت حفظ أحد المنتجات الحيوانية.

ماذا أعرف؟	ما الذي أريد أن أعرفه؟	المعلومات التي حصلتُ عليها	أقارن نتائجي مع نتائج زملائي	ماذا تعلمت؟
_____	_____	_____	_____	_____

التواصل مع الأهل

أخبرُ أهلي بما تعلّمته اليوم، ثمّ أقوم بمساعدتهم بإعداد قائمة بأنواع المنتجات الزراعيّة التي نعمل على حفظها عادةً، وأبين طريقة الحفظ، ثمّ أعرضها أمام زملائي في الدرس القادم.



1. أضحح الغلط في كلّ من العبارات الآتية:

- يُحفظُ الزيتون بإضافة السكر: _____
– يُحفظُ التين بطريقة التخليل: _____

2. أعطي تفسيراً علمياً لما يأتي:

– لحفظ ثمار البامياء في موسمها تعرّض للهواء الجاف؟ _____

3. أحلّ الكلمات المتقاطعة:

أفقي:

1. طريقة لحفظ الخيار.
2. أحرف متفرّقة.
3. نبات يؤكل جذره.
4. آخر حرف هجائي.
5. نوع من البهارات.

عمودي:

1. طريقة لحفظ النعناع.
2. أحرف متفرّقة.
3. عكس نهار.
4. أحرف متفرّقة.
5. بذور طعمها لذيذ.



عناصر التكاليف

الكلمات المفتاحية:

- تكلفة المواد
- تكلفة العمل
- تكلفة الخدمات

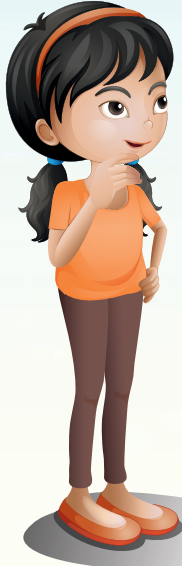

ما سبب اختلاف سعر
الحقيبة في الموضعين:
هل اختلف نوع الجلد
المستعمل أم أجور العاملين
على إنتاجها، أم.....؟

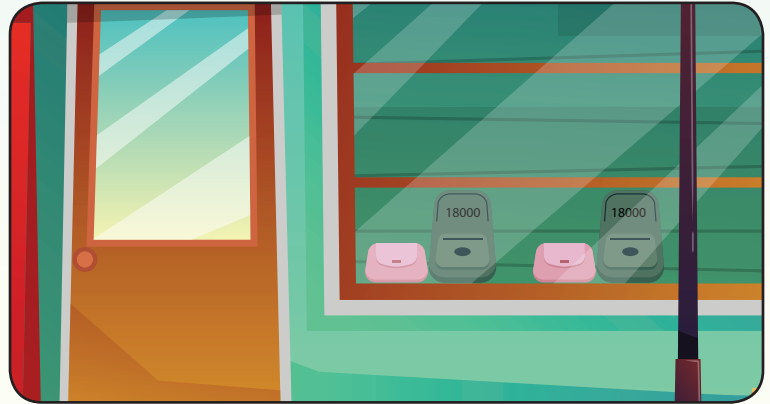

ألاحظ وأتأمل:



أتأمل الصور في المجموعات الثلاث الآتية، ثم أجيب:





أتواصل شفويًا:



- أخبر زملائي بالمنتج التي يشترك جميع العاملون في الصور السابقة لإنتاجه.
- أتحدث مع زملائي حول:
 - مهام كل عامل في المجموعة الأولى من الصور.
 - دور المواد الموجودة في المجموعة الثانية من الصور في عملية الإنتاج.
 - أهمية الخدمات الموجودة في المجموعة الثالثة من الصور لعملية الإنتاج.
- أصنف عناصر الصور الموجودة في جدول التكاليف الآتي:

مصروف إضافي	مهام العاملين	مواد أولية للعمل

ألاحظ أن العمال والمواد الموجودة في المجموعات الثلاث من الصور تعتبر من تكاليف الحصول على منتجات قماشية، ناقش زميلك بجوارك حول أسباب التفاوت في الأجور والتكاليف بين هذه العناصر.

أستنتج: كل منتج يحتاج إلى ثلاثة عناصر من التكاليف وهي: تكلفة المواد - تكلفة العمال - تكلفة الخدمات.

عمل مجموعات:



أتعاون مع زملائي لأصل العبارات إلى الصندوق المناسب لها:

أجرة عمال الخياطة

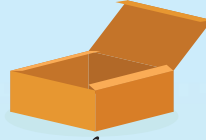

مواد أولية

سعر القماش

أجور نقل

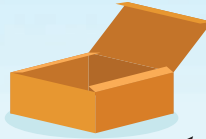

تكلفة عمل

سعر الخيوط

فواتير هاتف

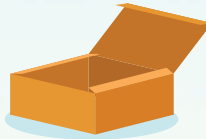

تكلفة خدمات

سعر الأزرار

تكلفة صيانة الآلات

أتواصل شفويًا:



أتعاون مع زميلي لنختار الإجابة الصحيحة مما بين القوسين لكل عبارة مما يأتي:

- تعتبر المواد الداخلة في تكوين المنتج من تكاليف: (العمل - المواد - الخدمات).
- تسمى الأجور التي يدفعها المشروع للحصول على المنتج: (تكلفة المواد - تكلفة العمل - تكلفة الخدمات).
- تكلفة الخدمات تشمل كل ما يحتاجه المشروع للقيام بالإنتاج ماعدا: (المواد والأجور - المواد - الأجور).

تعلمتُ



المنتجات الموجودة في الأسواق تحتاج إلى عدة عناصر حتى تصل إلينا بهذا الشكل وهي:

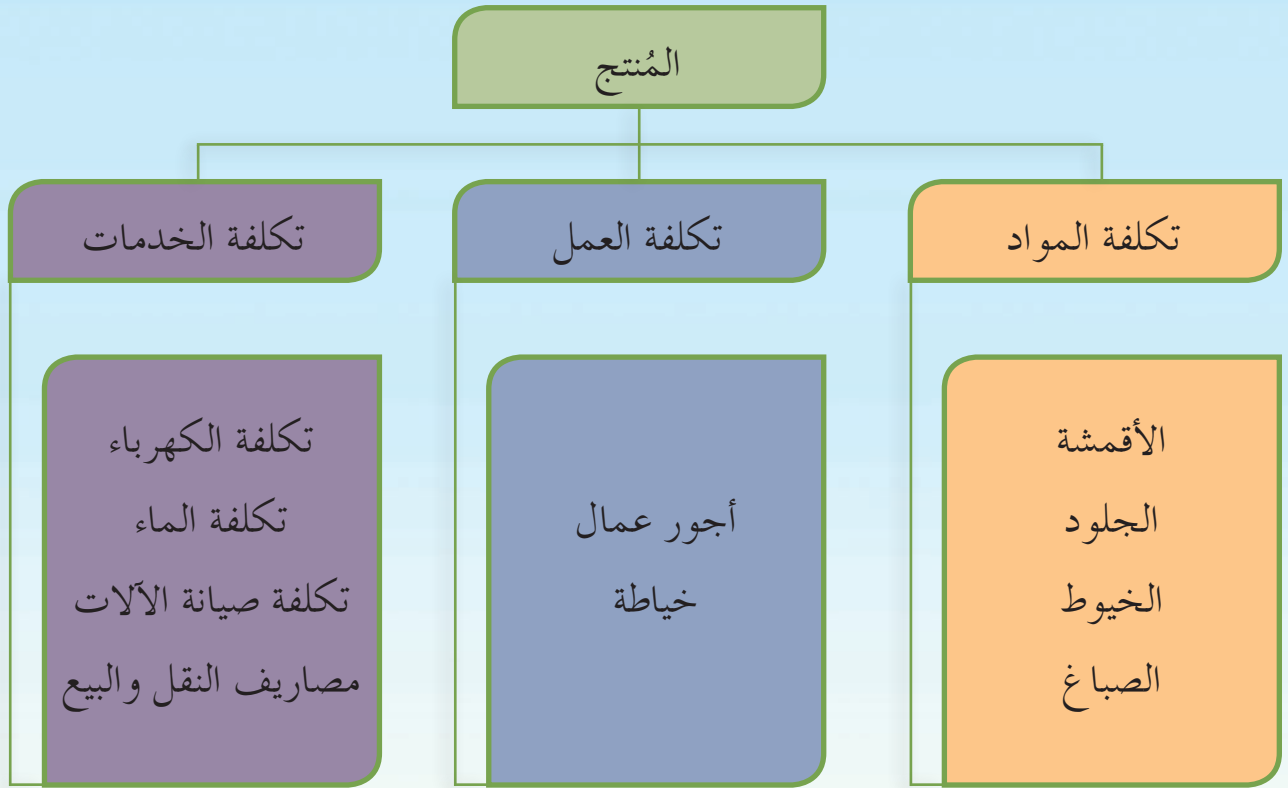

أتتحق

إذا علمت أن:

سعر المتر الواحد من القماش (3000 ل.س).

سعر الزر الواحد (350 ل.س).

أجرة الخياط لتفصيل مريول مدرسي (5000 ل.س).

وفق رأي الخياط يحتاج تفصيل المريول المدرسي إلى: متر ونصف من القماش بالإضافة إلى 6 أزرار .

وفق المعطيات السابقة، اعمل مع مجموعتك لحساب التكلفة النهائية للحصول على مريول مدرسي واحد مفصّل لدى الخياط مع الاخذ بالحسبان أن أجور نقل القماش من السوق إلى محل الخياط هي (2500 ل.س)؟

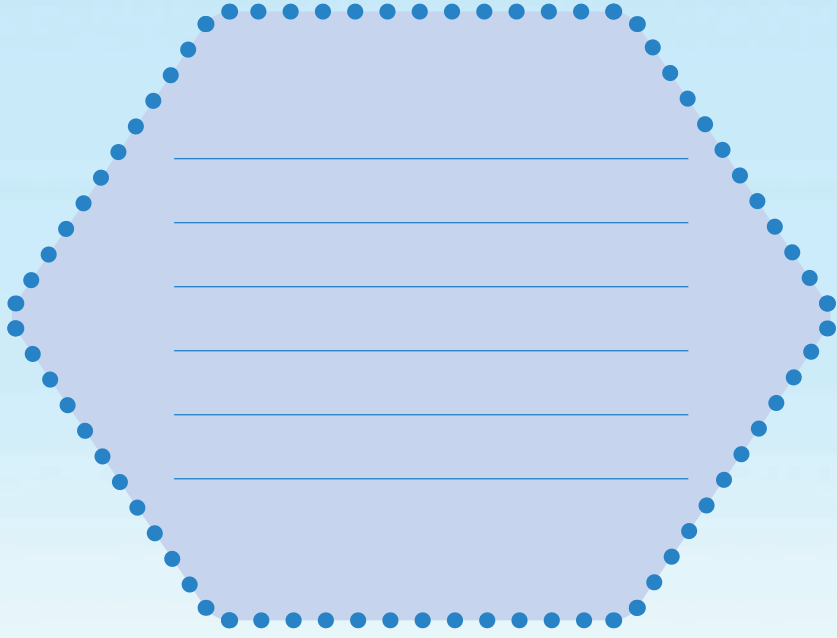

ماذا لو؟؟

أردنا حساب التكلفة النهائية لقالب حلوى صنعناه يدوياً في المنزل مستعملين مواد من المتوفر في البيت برأيك ما التكاليف التي سيتم توفيرها وكيف سنقدّر التكلفة.

ماذا تعلمت؟	أقارن نتائج مع نتائج زملائي	المعلومات التي حصلتُ عليها	ما الذي أريد أن أعرفه؟	ماذا أعرف؟

التواصل مع الأهل

أخبر أهلي بالمعلومات التي تعلمتها اليوم، ثم أبحث بمساعدتهم عن أفضل معلومات عن مواد أولية متوفرة في المنزل لصناعة مقلمة جديدة للمدرسة بأقل تكلفة ممكنة.





1. أضع إشارة (صح) أو (خطأ) بجوار كل عبارة مما يأتي، ثم أصحح المغلوط به منها:

- تعتبر أجور النقل من تكاليف المواد الأولية للصناعات الخشبية.
- تعدّ فواتير الكهرباء من تكاليف الخدمات للمنتج.
- تحسب تكاليف الإعلان عن المنتج من تكاليف المواد الأولية له.

2. أكمل المخطط الآتي:

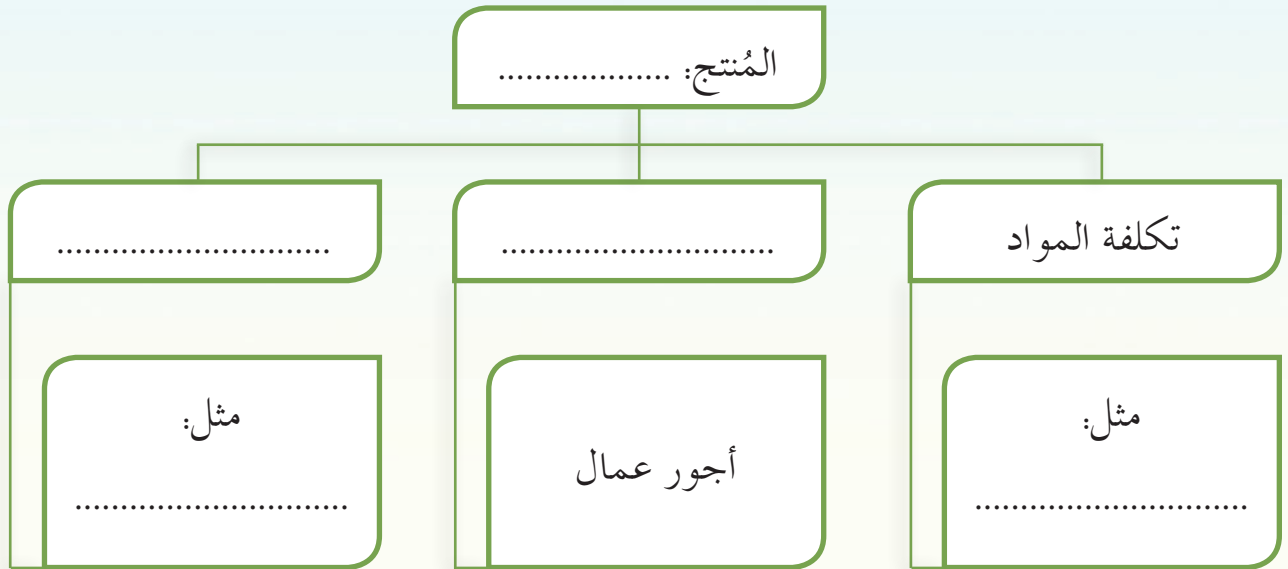

3. وفق المعلومات المتوفرة لدي أجمع البيانات اللازمة لمنتج ما وأصمّم جدولاً أوضح تكاليف إنتاجه، ثمّ أعرضه على زملائي.

أشكّل المعادن (1)

الكلمات المفتاحية:

- تشكيل المعادن
- مبرد
- دقماق
- صاج
- سنك

منذ القدم اكتشف الإنسان المعادن وطرق تشكيلها وبدأ يستخدمها في مختلف أعماله لتصل استخداماتها إلى ما هي عليه اليوم.



ألاحظ وأتأمل:



أنعم النظر في الصورة الآتية:



"اكتشف هذا المعدن قبل 9000 عام قبل الميلاد"



معدن النحاس



أتواصل شفويًا:



- أ تبادل الحوار مع زميلي لنسمي أول معدن اكتشفه الإنسان.
- أناقش زميلي مستعيناً بالصور السابقة، لأكتشف طريقة تحويل معدن النحاس إلى وعاء؟
- أعمل مع مجموعتي: لرتب مراحل تصنيع النحاس:
صفائح نحاسية – أشكال مصنعة – معدن خام

أستنتج: يمكن تغيير شكل المعادن.

عمل مجموعات:



أعاون مع أفراد مجموعتي لنصنف الأدوات الموجودة في الغرفة الصفية أو المنزل وفق الجدول الآتي:

اسم المعدن	أدوات مصنعة من معادن

أتواصل شفويًا:



- أعرض على باقي المجموعات أسماء الأدوات المصنعة من المعادن والتي قمت بتسجيلها.

- أ تبادل الخبرة مع المجموعات الأخرى لتسجيل الأدوات التي لم أسجلها.

أستنتج: يمكن تصنيع الكثير من احتياجاتنا باستعمال معادن مختلفة.

ألاحظ وأتأمل:



قام تلاميذ الصف الخامس بزيارة لورشة الحدادة وجمعوا الصور الآتية لبعض الأدوات التي يستعملها الحداد في تشكيل المعادن.



فرجار

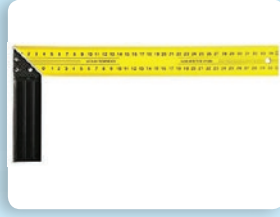

زوايا قائمة و متحركة



مسطرة معدنيّة



متر



دقماق



قلم



مطرقة



مبارد خشنة وناعمة



مقصّ صاج



سنبك

عمل مجموعات:



- أتعاون مع زميلي لتسمية الصور السابقة.
- أتعاون مع مجموعتي لتصنيف صور الأدوات وفق الجدول:

أدوات تستخدم لقص وثني المعادن	أدوات تستخدم للقياس

أستنتج:

- أدوات التخطيط: هي قطع معدنيّة تستعمل لتشكيل الصفائح المعدنيّة وفق أشكال متنوعة بعد إجراء عمليات القياس المناسبة.
- من الأدوات التي يستعملها الحداد: (متر، مسطرة معدنيّة، زوايا قائمة و متحركة، فرجار، قلم، سنبك، مقصات، مبارد، مطرقة، دقماق).

أجربُ:



- أتعاون مع أفراد مجموعتي لمحاكاة عمليات قياس الصفائح المعدنية على طبق من الورق المقوى
- الأدوات: قطعة من الورق المقوى 50 سم × 50 سم - أدوات هندسية - قلم رصاص
- العمل بالمجموعات
- المهمة: أصنع صندوقاً مكعباً من الورق المقوى قياس 15 سم × 15 سم × 15 سم مستعملاً أدوات القياس.
- إن أمكن بإشراف معلمي: أقوم بتنفيذ التجربة ذاتها لتشكيل صندوق معدني باستعمال أدوات القياس والتخطيط والقص اللازمة.

تعلمتُ



- يمكن تغيير شكل المعادن من شكل لآخر.
- يمكن تصنيع الكثير من الأدوات من معادن مختلفة.
- أدوات التخطيط: هي قطع معدنية تستعمل لتشكيل الصفائح المعدنية وفق أشكال متنوعة بعد إجراء عمليات القياس المناسبة.
- من الأدوات التي يستعملها الحداد: (متر، مسطرة معدنية، زوايا قائمة ومتحركة، فرجار، قلم، سنبل، مقصات، مبارد، مطرقة، دقماق).
- أول مراحل تصنيع المعادن هي القياس والرسم.

ألون الأدوات الآتية في خزانة العدة ثم أذكر شفويًا كيفية استعمال كل أداة.

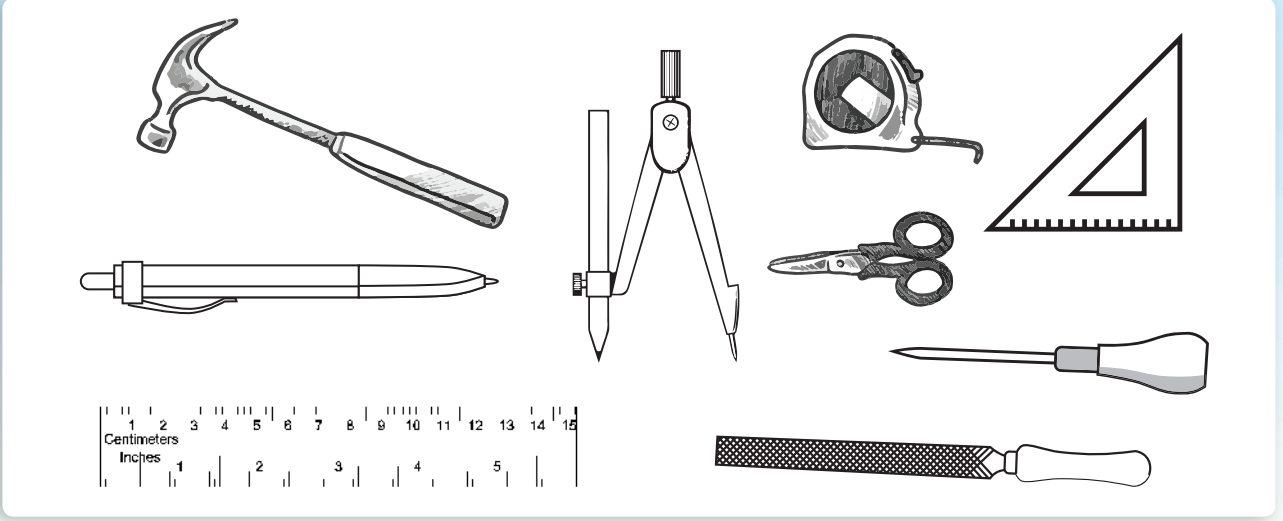

ماذا لو؟؟

لم تمتلك المعادن خاصية التشكيل:

ماذا أعرفت؟	ما الذي أريد أن أعرفه؟	المعلومات التي حصلتُ عليها	أُفَارِن نتائج مع نتائج زملائي	ماذا تعلمت؟

التواصل مع الأهل

أخبر أهلي بما تعلمت، وأبحث عن اسم أخف معدن موجود في الطبيعة واستخدماتها في حياتنا.









1. أضع إشارة صح أمام العبارة الصحيحة وإشارة غلط أمام العبارة المغلوطة.

- يمكن تحويل المعادن من شكل لآخر.
- المتر والفرجار أدوات يستعملها الحداد.
- أول مراحل تشكيل المعادن « مرحلة القص».
- يمكن تصنيع بعض الأواني المنزلية من معادن مختلفة.

2. إملأ الجدول الآتي بمتطلبات السلامة للعامل في ورشة الحدادة مستعيناً بالصور:

السلوك الصحيح	
	
	
	 <p>رجاحة نظارة لحام</p>
	
	

تنظيم الفعاليات

الكلمات المفتاحية:

- الفعاليات
- تنظيم
- تخطيط
- تنسيق



أول معرض أقيم في مدينة دمشق في الأول من أيلول ١٩٥٤ واستمر لمدة شهر وقد فاق عدد زواره المليون زائر

ألاحظ وأتأمل:



أ تواصل شفويًا:



- أناقش زميلي بجواري حول الفعاليات الموجودة في الصور السابقة؟
 - أخبر زملائي عن اسم الجهات المنظمة للفعاليات المعروضة في الصور السابقة وفق خبراتي؟
 - هل سبق وزرت فعالية مشابهة؟ أخبر زملائك عن تجربتك في هذه الزيارة؟
- أستنتج:** تختلف الجهات المعنية بتنظيم الفعاليات فهي إما تتبع للقطاع العام أو القطاع الخاص.
- نشاط:** أتأمل الصور الآتية ثم أجيب:

محافظة دمشق
DAMASCUS GOVERNORATE

وزارة السياحة
MINISTRY OF TOURISM

معروض الزهور الدولي التاسع والثلاثون
39th International Flowers show

دمشق - حديقة تشرين ٦/٢٧ - ٢٦/٧/٢٠١٨

مهرجان
السام بجمعنا..

معارض مرافقة-فعاليات فنية
نشاطات أطفال-مهرجان الماكولات

Syrian Ministry of Tourism Official برنامج المعرض

برعاية المهندس عماد خميس
رئيس مجلس الوزراء يقام

وزارة الثقافة
Ministry of Culture

معروض كتاب الطفل الأول

طفل يقرأ..
مجتمع يبني

24
ولفاية 10 / 31 - 2018
في مكتبة الأسد الوطنية

معروض كتاب الطفل الأول
معروض كتاب الطفل الأول
معروض كتاب الطفل الأول
معروض كتاب الطفل الأول
معروض كتاب الطفل الأول
معروض كتاب الطفل الأول

دعوة خاصة

تشرف مدرستنا بدعوتكم لحضور حفل تكريم طلابها المتفوقين
في المركز الثقافي العربي بتاريخ 2023/8/15

بطاقة دعوة

تقدير الجهودهم وعطاءاتهم تشرف نقابة المعلمين بدعوتكم لحضور
حفل تكريم المعلمين المتقاعدين
وذلك في مسرح النقابة في 17 عشر من آذار
الدعوة عامة

اتعاون مع أفراد مجموعتي على ملء الجدول الآتي

الجهة المنظمة	عنوان الفعالية

عمل مجموعات:



أعلنت مدرستك عن إقامة فعالية لإحياء التراث الشعبي في منطقتنا، وقد أوكلت الإدارة مهمة تنظيم الفعالية لطلاب الصف الخامس، أتعاون مع زملائي على ترتيب العبارات الآتية لتتعرف من خلالها على خطوات تنظيم الفعالية

ط

التنسيق : التواصل مع المشاركين في التنفيذ (الجهات المسؤولة عن تجهيز المكان، المشاركون في تنفيذ برنامج الفعالية، الجهات الإعلامية، المدعوين للحضور).

ي

المتابعة: التواصل مع المشاركين في الفعالية بهدف شكرهم من جهة ودراسة الأخطاء إن وجدت من جهة ثانية.

ن

التنظيم: الالتزام في أثناء الفعالية بالبرنامج المطلوب وفقا للاتفاق.

و

التخطيط: وفيه يتم
- البحث عن المكان المناسب.
- تحديد التجهيزات المناسبة لتنفيذ البرنامج (زينة، أجهزة الصوت، الطاولات و...).
- وضع برنامج مناسب للفعالية والتكلفة المادية.
- استقبال الأشخاص الراغبين في المشاركة في تنفيذ الفعالية وتحديد رغباتهم والموعد.

يمكنك ترتيب العبارات وفقاً لترتيب أحرف كلمة (وطني) ...
بناء على معلوماتك التي حصلت عليها دون مع زملائك خططك لتنظيم فعالية المدرسة التي
أوكلت إليكم.

Blank lined area for writing the answer.

تعلمتُ



تتعدد الجهات المنظمة للفعاليات، منها:

- القطاع العام (وزارة الثقافة، وزارة السياحة ...)
- القطاع الخاص (صالات الأفراح، المطاعم ...)

خطوات عمل تنظيم الفعاليات (التخطيط، التنسيق، التنظيم، المتابعة).

للفعاليات دوراً اقتصادياً

مهم في الاستثمار السياحي

وتوفير العديد من فرص العمل.



أحدد السبب والنتيجة في كل من العبارات الآتية

النتيجة	السبب
	اختيار صالة مكشوفة لتنفيذ فعالية ستقام في شهر كانون الثاني
اضطر معظم الحضور للمغادرة لعدم وجود أماكن	
	تم توزيع بطاقات الدعوة للفعالية قبل يوم واحد فقط من إقامة الفعالية

ماذا لو؟؟

تم تكليفك بتنظيم فعالية من اختيارك، ماهي الفعالية التي ستنظمها؟ ولماذا؟

ماذا تعلمت؟	أقارن نتائجي مع نتائج زملائي	المعلومات التي حصلتُ عليها	ما الذي أريد أن أعرفه؟	ماذا أعرف؟

التواصل مع الأهل

أخبر أهلي بما تعلمته ثم أكتب بالتعاون معهم معلومات عن فعالية تم تنظيمها في المنطقة التي أعيش فيها مبينا مدى حُسن التنظيم والتنفيذ.





1. أحدد الجهات المسؤولة عن تنظيم كل من الفعاليات الآتية

السبب	وزارة السياحة	وزارة الثقافة	شركة تنظيم الحفلات
حفل تخرج			
معرض الزهور			
معرض كتاب الطفل			
حفل زفاف			

2. أملأ المخطط الآتي

آلية إدارة الفعالية

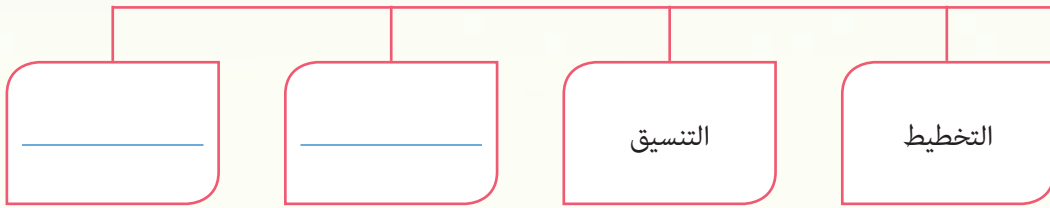

فعالية عيد الشجرة

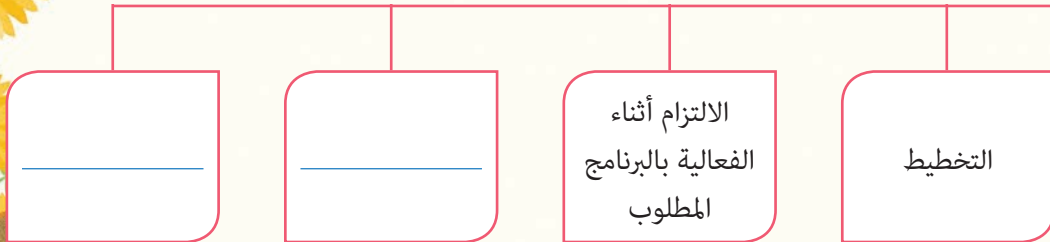

2. في الريف السوري يعيش سمير وعائلته يعتمد على زراعة منتجات متنوعة (البازلاء، ورق العنب، التوت، التين..) لمساعدة سمير على بناء مشروع متكامل وبيع منتجاته للسوق سنمر بالمحطات الآتية:

المحطة الزراعية:

- حفظ المنتجات الزراعية بالطريقة الأمثل قبل بيعها:
- الطريقة الأمثل لحفظ البازلاء: من خلال
- الطريقة الأمثل لحفظ أوراق العنب: من خلال
- الطريقة الأمثل لحفظ التوت: من خلال

المحطة التجارية:

1. فكّر ثم سجّل تكاليف الإنتاج المترتبة عليه لنقل منتجاته وتسويقها في المدينة:

2. فكّر ثم سجّل تكاليف الإنتاج المترتبة عليه في حال اضطر لتوسيع عمله خارج المدينة:

3. اقترح قدّم نصيحة مناسبة للسيد سمير لإدارة عمله التجاري بفعالية

محطة الفعاليات:

قرر سمير التخطيط لفعالية مناسبة لتسويق منتجاته من خلال معرض غذائي مشترك في المدينة: مرحلة التخطيط تتضمن:

الأشخاص والمؤسسات المدعوة:

طريقة عرض المنتجات:

تصميم بطاقة دعوة مناسبة:

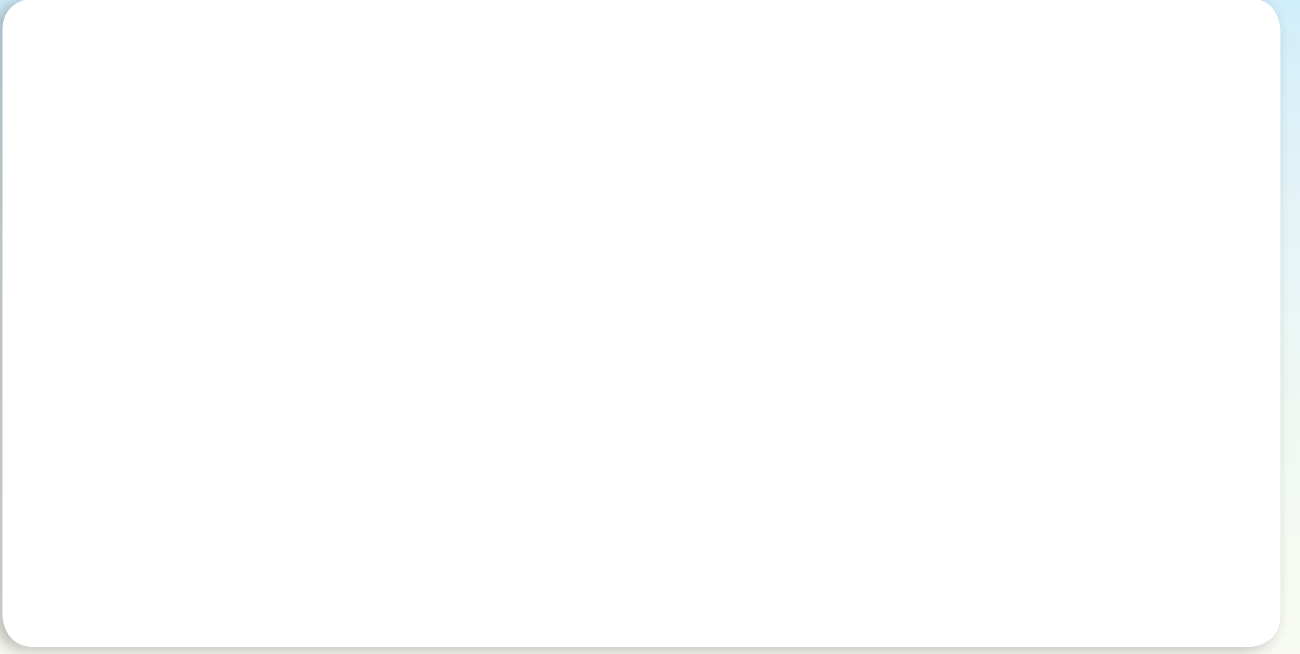

بعد دراستي هذه الوحدة، أضفت إلى معلوماتي ما يأتي:

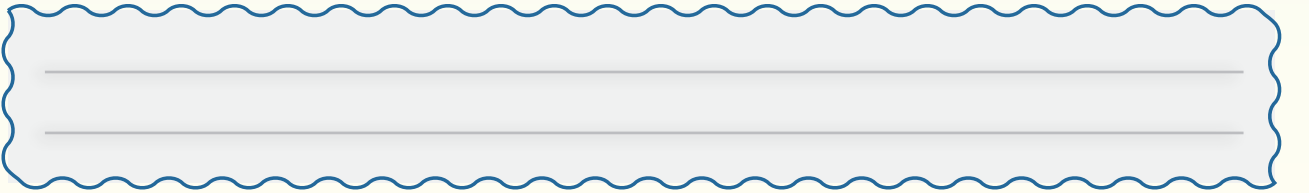

أكثر ما جذب اهتمامي من معلومات هذه الوحدة:



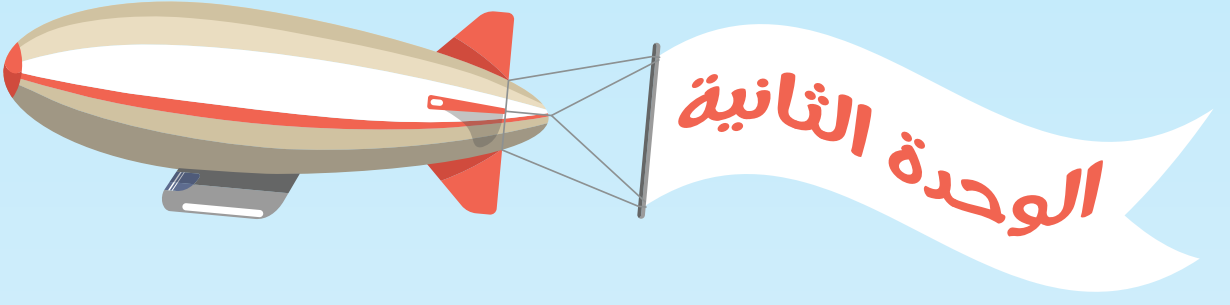

في نهاية هذه الوحدة سأكون قادراً على:

- تنفيذ بعض طرق حفظ الحليب.
- التحدّث عن بعض مراحل تصنيع الأعمال الخشبيّة.
- تحديد مفهوم الدخل ويسمي مصادر الدخل.
- تحديد مفهوم الادخار.
- صنع بعض القطع الفنية البسيطة.
- معرفة بعض أنواع المنشآت السياحية (المطاعم) وأقسامها .

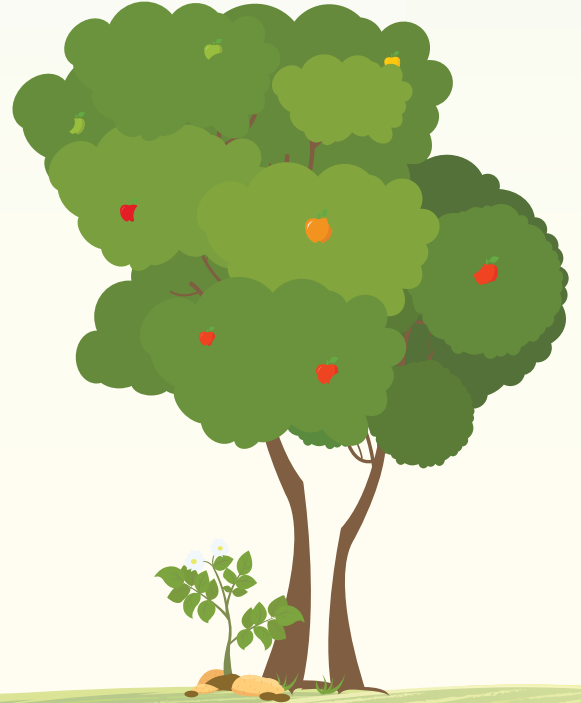

يقوّي عظامي

الكلمات المفتاحية:

- الحليب
- البسترة
- التعقيم
- التكثيف

أحذف من الجدول حروف الكلمات الآتية:

الحمّى المالتية، السّل

ب	م	ل	ي	ة	ا	ت
ل	ي	س	ا	م	ي	ل
ل	ل	ح	ى	ح	ق	ا
ا	ل	م	ا	ل	ط	ع

بعد حذف تلك الأمراض سأحصل على عدد من حروف، أرتبها لأتعرّف آليّة التعامل مع الحليب للوقاية من هذه الأمراض.

أجرب وأستنتج:



أجرب بمساعدة زملائي ومعلمي:

المستلزمات: موقد، حليب، وعاءان معدنيّان أحدهما قطره أكبر من الآخر.



بمساعدة معلّمي وإشرافه أرفع الوعاء على النار في حمّام مائيّ حتّى تمام الغليان.



أضع الحليب في الوعاء.

أسجّل ملاحظاتي، وأخبر زملائي بما حصلت عليه من نتائج

ألاحظ وأتأمل:



أنعم التّظر في الصور الآتية ثمّ أجب:



أي من الحليب في الصّور السّابقة صحّيّ؟
ما نوعيّة التعقيم الذي نُجرّبه للحليب منزليّاً؟
أناقش زميلي، وأكتشف آليات تعقيم الحليب في المصانع.

ألاحظ وأتأمل:



أنعم التّظر في صور خطوط إنتاج الحليب التي حصلنا عليها من أحد المعامل الوطنيّة:

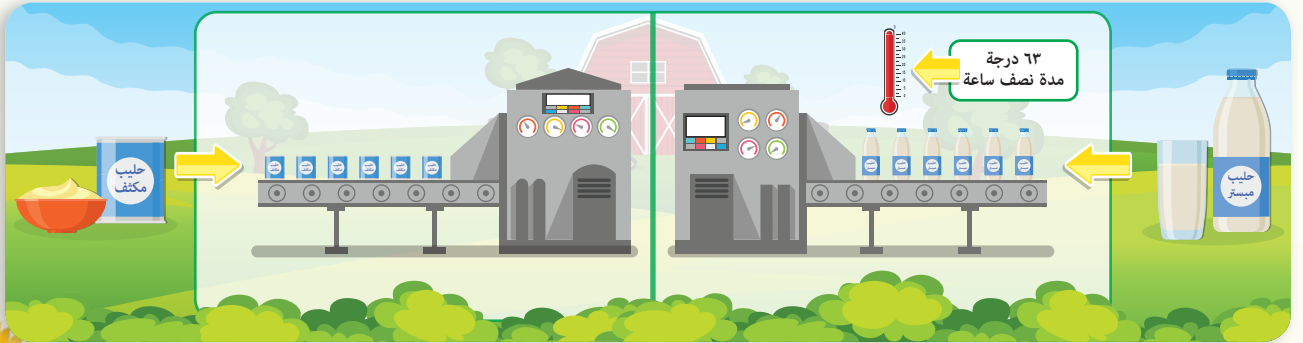

أتواصل شفويّاً:



أناقش زملائي مستعيناً بمعلمي لأعرف الفرق بين العمليّات الموجودة في خطّي إنتاج الحليب (البسترة، التكتيف).

أبحثُ مع زملائي عن عمليات حفظ أخرى تطبّق على الحليب؟

أستنتج: (البسترة، التعقيم، التكتيف، التجفيد، والتجميد) هي طرائق لحفظ الحليب غير الغلي.

تعلمتُ:



- نحصل على الحليب من البقر والغنم والماعز السليمة من الأمراض.
- يُنقل الحليب من المزارع إلى المعامل بسيارات مبرّدة للمحافظة عليه.
- يُفضّل غلي الحليب بحمّام مائي قبل استعماله.
- هناك طرائق متعددة لحفظ الحليب: البسترة، التعقيم، التكتيف، التجفيف، التجميد، التبريد.

أتحقّق

أعمل مع زملائي لملأ الجدول الآتي بما يناسبه:

الحليب الطازج	الحليب المكثف	الحليب المجفف	الحليب المبستر	
				أوجه الشبه
				أوجه الاختلاف

ماذا لو؟؟

أردت تصنيع حليب مكثّف في المنزل؟

ماذا أعرف؟	ما الذي أريد أن أعرفه؟	المعلومات التي حصلتُ عليها	أقارن نتائجي مع نتائج زملائي	ماذا تعلمت؟

التواصل مع الأهل

أخبرُ أهلي بالمعلومات التي تعلّمْتُها اليوم، وأقدّمُ مساعدتي لهم عند قيامهم بغلي الحليب، وأبحثُ بمساعدتهم عن أسماء معامل إنتاج الحليب مبسترًا في الجمهوريّة العربيّة السوريّة.



1. أَمَلًا الفِراغات الآتية بالكلمات المناسبة:

- يُنقل الحليب من المزارع للمعامل بواسطة
- من أشكال حفظ الحليب:, و.....، و.....

2. أكمل المخطط الآتي:

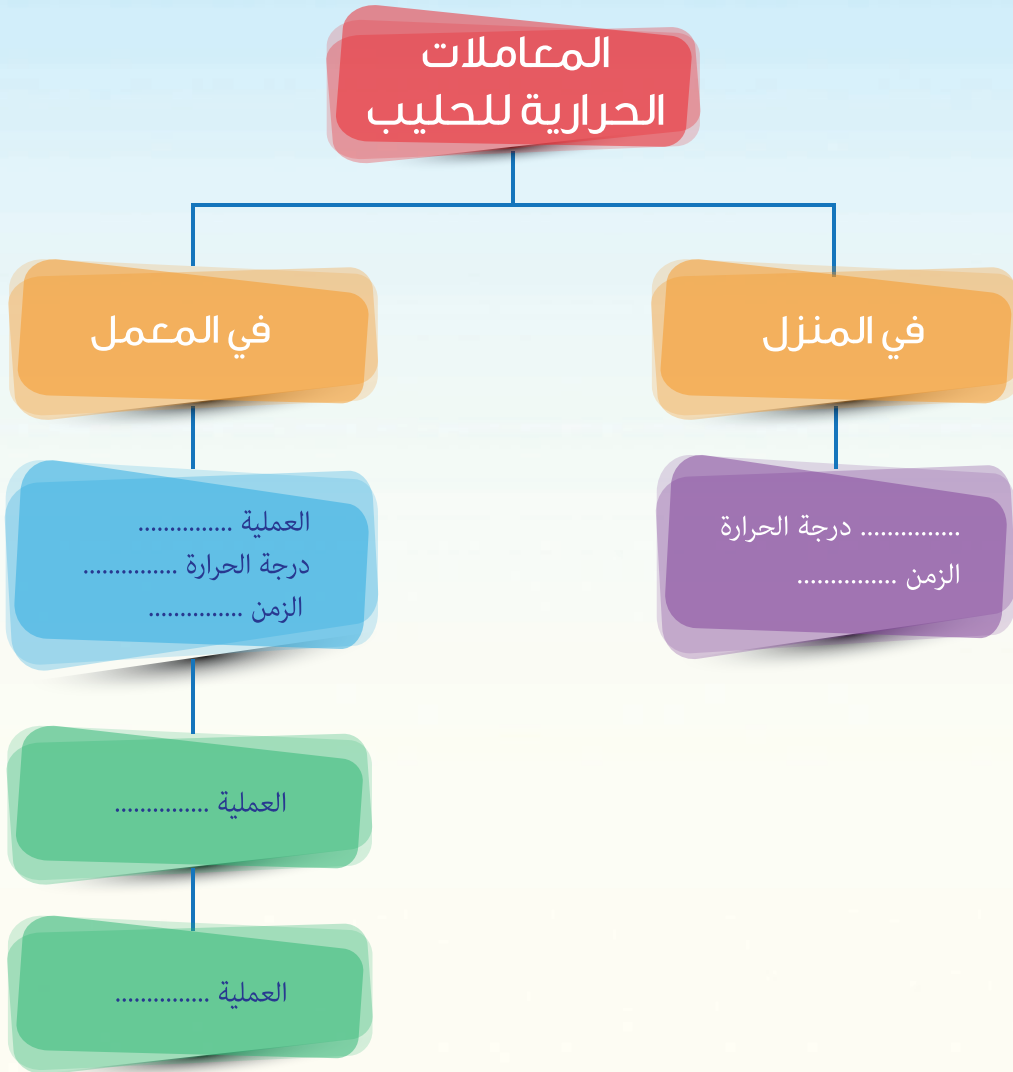

الأعمال الخشبية (1)

الكلمات المفتاحية:

- نجارة
- شوكة العلام



الخشب مادة طبيعية مستدامة
وقابلة لإعادة التدوير، فالأشجار
تتحول إلى أرضيات أو أسقف أو
خزائن أو طاولات إلخ
كيف يحدث هذا؟

ألاحظ وأتأمل:



أتأمل الصور الآتية ثم أجيب.



أتواصل شفويًا:



- أتعاون مع زميلي لاكتشاف الرابط بين الصور السابقة.
- أصنف الصور السابقة وفق الجدول الآتي:

المنتجات	أدوات التصنيع	المادة الأولية

نستنتج:

يحتاج النجار لأدوات يستعملها في تحويل الخشب إلى منتجات نستعملها في حياتنا اليومية.

عمل مجموعات:



أتعاون مع أفراد مجموعتي على قياس الأبعاد الطولية والعرضية والارتفاع لـ (المقعد - الباب - النافذة) في الغرفة الصفية مستعملاً إحدى أدوات القياس.

ألاحظ وأتأمل:



زار تلاميذ الصف الخامس برفقة معلمتهم ورشة النجارة القريبة من المدرسة للتعرف على الأدوات التي يستعملها النجار في عمله والتقطوا الصور الآتية.

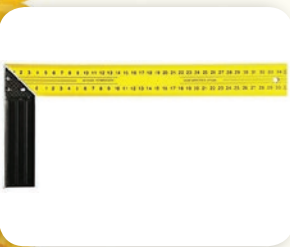

الزاوية



شوكة العلام



مساطر مدرجة



متر



- أتأمل الأدوات الموجودة في الصور السابقة ثم أسميها .
- أساعد كل أداة على عبور المتاهة للوصول إلى مكانها في خزانة العدة.

خزانة أدوات

القياس

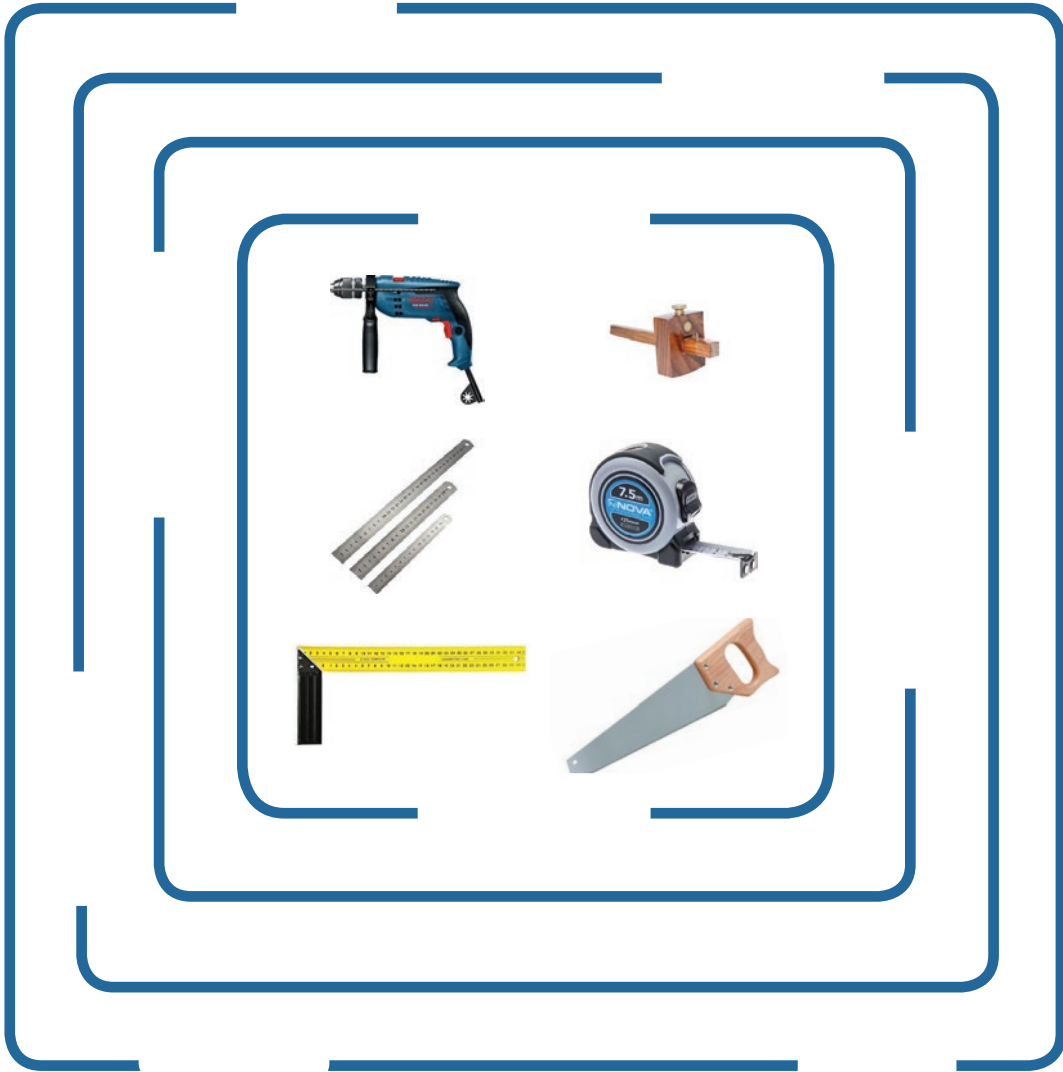

خزانة أدوات النشر

والثقب



خزانة أدوات

الضبط والعلام



أستنتج:

- أدوات النجار الأساسية للقياس: يستعمل النجار أدوات للقياس مصنوعة من المعادن أو الأخشاب القاسية منها (المتر والمساطر المدرّجة).
- أدوات الضبط والعلام: هي الأدوات التي تستعمل في ضبط وحز وعلام قطع الأخشاب منها (شوكة العلام - الزاوية).

أتواصل شفويًا:



- أتعاون مع مجموعتي على إجراء علام (مربع 25 سم × 25 سم) على قطعة خشبية.

أجربُ:



خشب فنجي (wenge wood)
ينشأ في الغابات الاستوائية في قارة
أفريقيا، وهو من ارقى أنواع
الاشخاب في العالم.



الأدوات: قطعة خشب مربعة 30 سم × 30 سم
- متر - مسطرة - زاوية قائمة - الشنكار أو
قلم رصاص.

- العمل بالمجموعات
- المهمة: تحديد علام مربع 25 سم × 25 سم على قطعة الخشب

تعلمتُ



- يستعمل النجار أدوات أساسية هي: المتر - المنشار.
- الأدوات الأساسية للقياس: منها (المتر والمساطر المدرّجة).
- أدوات الضبط والعلام: هي الأدوات التي تستعمل في ضبط وحز وعلام قطع الأخشاب منها (شوكة العلام - الزاوية).
- تمر عملية نجارة الخشب بأربع مراحل تعلمنا منها:
 - مرحلة القياس.
 - مرحلة العلام.

أتتحق

أكمل الجدول الآتي:

الأداة	كيفية استعمالها
المتر	
شوكة العلام	
الزاوية	
المسطرة	

أحدت زملائي لمدة دقيقة عن عمليتي القياس والعلام قبل اتمام عمليات نشر وقص وتطبيق العمليات الخشبية.

ماذا لو؟؟

أردت قياس قطعة خشبية ولا أملك أداة للقياس

ماذا أعرف؟	ما الذي أريد أن أعرفه؟	المعلومات التي حصلتُ عليها	أقارن نتائجي مع نتائج زملائي	ماذا تعلمت؟

التواصل مع الأهل

أخبر أهلي بما تعلمته اليوم وأسمي الأشياء المصنوعة من الخشب في منزلي وأستنتج أدوات القياس والعلام التي استعملت في صناعتها.





1. أضع إشارة صح أمام العبارة الصحيحة وإشارة غلط أمام العبارة المغلوطة

- لا يمكن تصنيع الأشياء من الأخشاب لعدم مرونتها.

- من أدوات القياس الأساسية شوكة العلام.

- المتر من أدوات النجار

- الزاوية من أدوات الضبط والعلام.

2. أستبعد الأدوات التي لا يستعملها النجار للقياس والضبط والعلام.

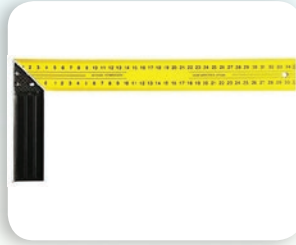

3. أختار الصورة التي تدل على السلوك الصحيح لصاحب المنجرة :

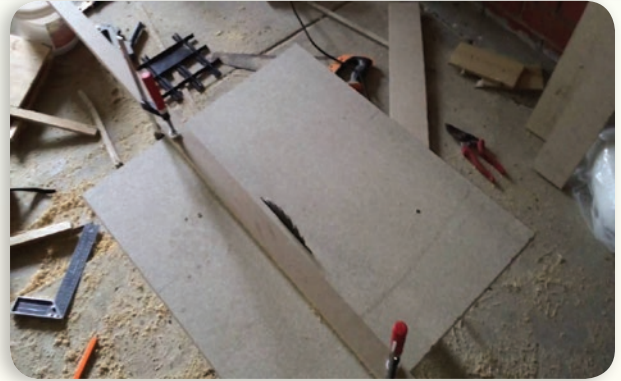

الدخل

الكلمات المفتاحية:

- الادخار
- الدخل
- مصادر الدخل

المال (النقود) إحدى طرق الحصول على السلع والخدمات.



ألاحظُ وأتأملُ:





أتواصل شفويًا:



أحاور زميلي، ثم أجيّب:

- الرابطة بين كل صورتين
- نطلق على المال الذي حصل عليه كل شخص في الصور السابقة (تبرع - دخل).
- الراتب الذي يتقاضاه الموظف في الصورة الثانية لقاء عمله يعتبر (دخل يومي - دخل شهري).

أستنتج: الدخل: هو إجمالي ما يتحصل عليه الفرد من عمله الذي يعمل فيه أو من أية مصادر أخرى.

عمل مجموعات:



أقرأ ثم أجيّب:

الحالة ٢	الحالة ١
كريم بائع ورد في متجر ضمن مجمّع تجاري (مول) يعمل ٦ ساعات يومياً عدا أيام الجمعة والسبت ويحصل على راتب أسبوعي ثابت، يمتلك سيارة نقل ولديه موهبة في الزخرفة والخط العربي مع مطلع العام الماضي بدأ استثمار موهبته في العمل ساعتين يومياً بأجور مقابل تصميم لوحات إعلانية للمحال التجارية إضافة إلى عمله في المعمل ويفكر جدياً في استصدار رخصة للعمل على توزيع البضائع في سيارته الخاصة يوم السبت فقط.	سعید عامل في مصنع حلوى يحقق ٥ ساعات دوام يومياً ضمن المعمل عدا أيام الجمعة والسبت ويحصل على راتب شهري ثابت، يمتلك سيارة نقل ولديه موهبة في الزخرفة والخط العربي مع مطلع العام الماضي بدأ استثمار موهبته في العمل ساعتين يومياً بأجور مقابل تصميم لوحات إعلانية للمحال التجارية إضافة إلى عمله في المعمل ويفكر جدياً في استصدار رخصة للعمل على توزيع البضائع في سيارته الخاصة يوم السبت فقط.

1. أكمل الجدول الآتي لأوازن بين الحالتين السابقتين، من حيث:

قدرة الفرد على تأمين احتياجاته	مقدار دخل الفرد	مصادر الدخل لدى الفرد	
	في ازدياد		الحالة ١
		مصدر واحد	الحالة ٢

2. أقدم نصيحة لكل من سعيد و كريم تساعدهم في نموهم التجاري، وفق رأيي الشخصي.

أستنتج:

- مصادر الدخل هي الطرق التي نحصل بواسطتها على المال.
 - تنوع مصادر الدخل من الطرق الاكثر نجاحاً وفعالية لتحقيق الرفاهية المالية.
- أقرأ ثم أجيب:

دراسة حالة:

خطّط والدي لمشروع صغير في سوق الحي لتحسين دخل أسرنا فقام بدراسة تضمنت (توزيع العمل الذي يستطيع كل فرد من اسرتي القيام به من أجل توفير المال للقيام بالمشروع وتحقيق الرفاهية المالية) فكانت نتيجة الدراسة على الشكل الآتي:

أمي: صناعة الحلوى في المنزل بدلاً من شرائها من السوق.

أخي: ركوب الدراجة للذهاب إلى المدرسة.

أبي: زراعة حديقة المنزل بالخضروات للتغذية.

أختي: خياطة تستطيع تدوير الملابس القديمة بأشكال جديدة.

أتواصل شفويًا:



أناقش زميلي بجواري حول:

- أهمية الأعمال التي قام بها أفراد الأسرة لتوفير المال.
 - تصنيع بعض الاحتياجات في المنزل بدلاً من شرائها من السوق.
 - قدرة هذه الأسرة على توظيف المال المدّخر للبدء بمشروع جديد.
- أستنتج:** الادخار هو توفير المال لسد احتياجاتنا المتزايدة أو القيام بمشاريعنا الخاصة.

تعلمتُ:



- الدخل: هو إجمالي ما يتحصّل عليه الفرد من عمله الذي يعمل فيه أو من أية مصادر أخرى.
- مصادر الدخل: هي الطرق التي نحصل من خلالها على المال.
- تنوع مصادر الدخل يزيد قدرتنا على تأمين حاجاتنا.
- يساهم الادخار في توفير المال لسد احتياجاتنا المتزايدة أو القيام بمشاريعنا الخاصة.

أتحقق



أعمل مع مجموعتي: أعمل مع مجموعتي لتقديم اقتراحات تساعد الحالة المعروضة عليكم لزيادة دخلهم وفق المعطيات.

الحالة: أسرة مكونة من خمسة أفراد، الأب موظف في شركة صناعية، الأم ربة منزل تمتلك محل تجاري مقفل ابنتهم حصلت على شهادة في مهارة تزيين الحلوى وابنتهم طالب معهد تقني تجاري في السنة الثانية قسم محاسبة ابنتهم الثانية تخرّجت هذا العام من كلية الفنون الجميلة قسم ديكور.

دراسة الحالة والنتائج

ماذا لو؟؟

نفس الحالة التي درستها سابقاً ولكن الأم لا تمتلك محلاً تجارياً.

ماذا تعلمت؟	أقارن نتائج مع نتائج زملائي	المعلومات التي حصلتُ عليها	ما الذي أريد أن أعرفه؟	ماذا أعرف؟

التواصل مع الأهل

أخبر أهلي بما تعلمته وأعمل بالتعاون مع أفراد أسرتي على تصميم قائمة بالآليات والسبل الممكنة للدخار وتنويع مصادر الدخل في أسرتنا، ثمَّ أعرضها على زملائي





1. أصل العبارات في العمود الأول بما يناسبها من العمود المقابل:

● توفير وسيلة مواصلات والحفاظ على البيئة.

● زراعة شجر الزيتون ورعايته

● توفير للمال وحماية للصحة.

● الإقلاع عن التدخين

● تأمين احتياجات الأسرة.

● امتلاك دراجة والقدرة على قيادتها

2. أقترح سلوكاً أسرياً مناسباً يسهم في ترشيد الاستهلاك أو الادخار في المنزل.

Blank writing area with horizontal lines for student response.



أصنع هديتي

الكلمات المفتاحية:

- خيط
- مرس
- حبل

أردت شراء هدية لأمي في عيد الأم،
فنصحتني أختي أن أصنع الهدية بنفسني من
الخيوط التي تزيد عن حاجة أُمي لكونها
تعمل في خياطة الملابس، لكن ماذا سأصنع؟
وأي خيط يجب أن أستخدم يا ترى!؟



ألاحظ وأتأمل:



أتواصل شفويًا:



- اختر صورة وأحدث زملائي عنها.
- أحاور زملائي حول العنصر المشترك بين الصور السابقة.
- هل يمكن استخدام الخيط المستخدم في التطريز لربط المركب؟

استنتج:

أن بعض الخيوط المستخدمة في العملية الجراحية مصنوعة من ألياف الكولاجين النقية الموجودة في أمعاء الأبقار، وهي خيوط تذوب في الجسم.



أن للخيط استخدامات متعددة منها: للتطريز، لحياكة الملابس، مرس تثبيت (ربط) المراكب، وحبال جر العربات، صنع النماذج الفنية (حمالة المفاتيح، كروشييه، مكرمييه...)

عمل مجموعات:



أتعاون مع مجموعتي لإيجاد استخدامات أخرى للخيط:

أجربُ:



المستلزمات:

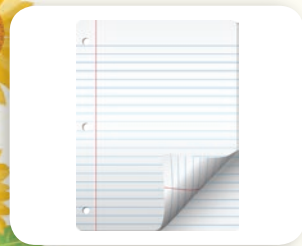

ورقة



قلم



مقص

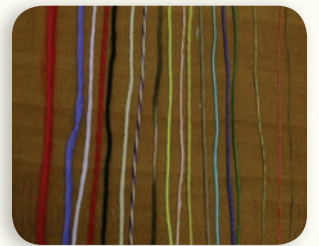

خيوط متنوعة الخانة

خطوات التجربة:

أقوم بقص الخيط الأول ثم أقص الخيط الثاني، والثالث.

أسجل ملاحظاتي في الجدول بجانب العبارة التي تعبر عنها.

الخيط الثالث	الخيط الثاني	الخيط الأول	ما لاحظته
			يكون البرم باتجاه واحد
			يكون البرم باتجاهين
			تتكون من برم أكثر من خيطين مفرد

أستنتج:

أن للخيط أنواع متنوعة منها:

- الخيط المفرد هو الذي يتم ببرم الشعيرات ليعطي خيطاً متجانساً ويكون البرم باتجاه واحد (يمين أو يسار).
- الخيط المزدوج (المزوي) يتكون من خيطين مفردين مبرومين بشكل معاكس لبرم الخيطين المكونين له.
- خيوط مركبة (حبلية) تتكون هذه الخيوط من برم أكثر من خيطين.

أجربُ:



تنفيذ أعمال فنية بعقدة المكرمية من الخيوط

المواد: خيوط متوافرة لديك ذات ثخانة متوسطة.

الخطوات:

1. قص 6 خيوط بطول ثلاثة أمتار واثنى الخيوط في المنتصف ليصبح عددها 12 خيط وأعقد الخيوط مجتمعة من الأعلى مع بقاء مسافة صغيرة للتعليق..



2. افرد الخيوط الـ 12 إلى ثلاثة مجموعات كل مجموعة 4 خيوط لتنفيذ العقدة كالاتي:

- ابتعد مسافة 15 سم تقريباً عن العقدة الرئيسية باتجاه الأسفل.

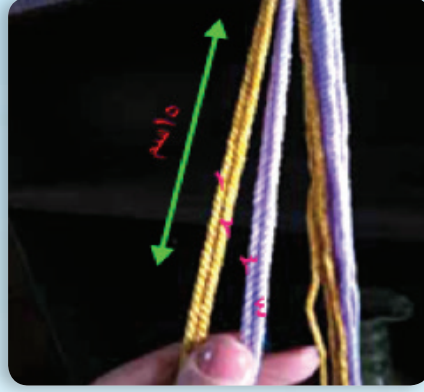

- خذ الخيط الجانبي من جهة اليسار (1) وضعه فوق الخيطين في الوسط (2-3) ثم مرره من تحت خيط الجهة اليمنى (4)
- خذ الخيط الجانبي من جهة اليمين (4) ومرره من تحت الخيطين في الوسط (2-3) واخرجه من جهة اليسار بين الخيطين (1-2).



- شد الخيطين من الجهتين حتى تتشكل الخطوة الاولى من العقدة.



- خذ الخيط الجانبي من جهة اليمين (1) وضعه فوق الخيطين في الوسط (2-3) ثم مرره من تحت خيط الجهة اليسرى (4).

- خذ الخيط الجانبي من جهة اليسار مرره من فوق الخيطين في الوسط (3-2) ثم اخرجه من جهة اليمين بين الخيط (3-4) كخطوة ثانية.
- وبذلك تكتمل العقدة بشكلها النهائي.



3. كرر الخطوات السابقة لعمل العقدة بالمجموعتين المتبقيتين بنفس المستوى.
4. كرر الخطوات السابقة للمجموعات الثلاث مرة أخرى على بعد ١٠ سم أو أكثر.

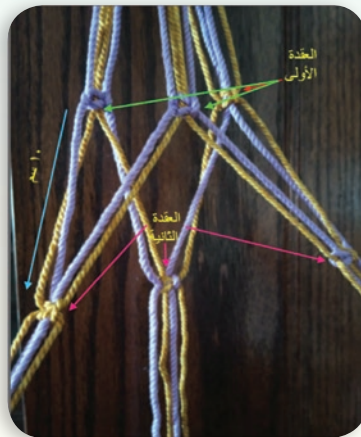

5. ثم يتم جمع كل الخيوط مع بعضها وتجمع بعقدة عادية لتصبح كما في الشكل الآتي.





تعلمتُ

1. للخيط استخدامات متعددة منها: للتطريز، لحياكة الملابس، لتثبيت (ربط) السفن، لجر العربات، ولصنع النماذج الفنية (حمالة المفاتيح، كروشييه، مكرمييه...)
2. للخيط أنواع منها:

- الخيط المفرد هو الذي يتم ببرم الشعيرات ليعطي خيطاً متجانساً ويكون البرم باتجاه واحد (يمين أو يسار) وهو ذو ثخانة منخفضة.
- الخيط المزدوج (المزوي) يتكون من خيطين مفردين بشكل معاكس لاتجاه برم الخيط المكون وهو ذو ثخانة متوسطة.
- الخيط المركب تتكون هذه الخيوط من برم أكثر من خيطين وهو ذو ثخانة مرتفعة.



أي من الخيوط السابقة يمكن استخدامه للعبة شد الحبل (دون أن ينقطع)؟



ماذا لو؟؟

استخدمنا خيطين مركبين وتم
بمهما لصنع خيط مركب

ماذا أعرف؟	ما الذي أريد أن أعرفه؟	المعلومات التي حصلتُ عليها	أقارن نتائج مع نتائج زملائي	ماذا تعلمت؟

التواصل مع الأهل

أخبرُ أهلي بما تعلمته اليوم وأتعاون معهم
لمعرفة استعمالات جديدة للخيوط.





1. أضع إشارة صح أمام العبارة الصحيحة وإشارة الغلط أمام العبارة المغلوطة:

- بعض الخيوط تذوب في الجسم.
- تستخدم الخيوط ذات الشخانة المرتفعة (الحبال) للتطريز.
- الخيط المزوي ينتج من خيطين مفردين مبرومين بشكل معاكس لبرم الخيطين المكونين له.

2. أكمل الآتي بالمعلومات المناسبة:

- من استخدامات الخيط،،
 - الخيط المركب يتكون
 - تصنع بعض الخيوط الطبية من الموجودة في
3. أصل كل نوع من أنواع الخيوط بما يناسبه:

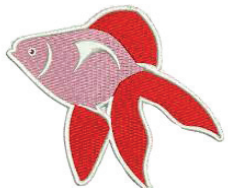

الإطعام

الكلمات المفتاحية:

- منشأة سياحية.
- الكافتيريا
- الصالة
- المستودع
- خدمات
- التلميع
- وجبات سريعة



ألاحظ وأتأمل:



أتواصل شفويًا:



– أناقش زميلي بجواري عن الصور الموجودة.

– هل سبق وزرت مطعمًا؟ أخبر زملائك عن تفاصيل هذه الزيارة؟

أستنتج: المطعم عبارة عن منشأة سياحية مهينة لاستقبال الضيوف وتقديم الطعام والمشروبات لهم لقاء مبلغ مالي محدد مسبقاً، ويتضمن من حيث الشكل عدد الطاولات والكراسي المخصصة

لجلوس الضيوف أثناء تناول وجباتهم، وقد يتم تقديم بعض الخدمات الترفيهية إلى جانب خدمات الإطعام (مثل ألعاب الأطفال).

عمل مجموعات:



مطعم وجبات سريعة (الأثاث بسيط ويتميز بألوانه، ومدة جلوس الضيف لا تتجاوز مدة تناوله الوجبة)



مطعم فخم مجهز بتجهيزات ضخمة وديكورات



المطعم الفرنسي



كافتيريا. (تشابه مع مطاعم الخدمة السريعة من حيث تصميمها وديكوراتها والسرعة في تقديم الخدمة).



المطعم الصيني



المطعم الإيطالي



المطعم الشرقي

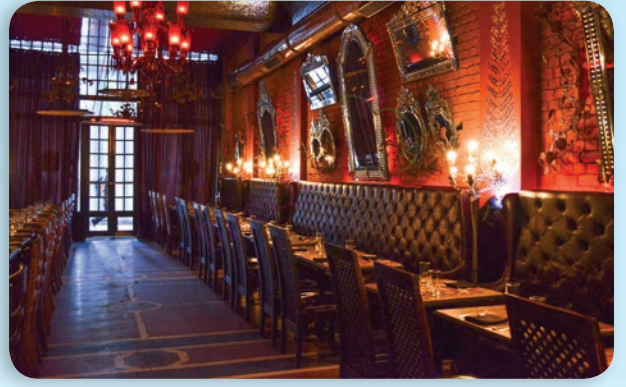

المطعم الهندي

- أتعاون مع أفراد مجموعتي على ملء الجدول الآتي، مستعيناً بالصور السابقة وبالمفردات التالية:
- المطاعم المتخصصة، مسافر يتوقف لأخذ قسط من الراحة، تعكس ثقافة وتراث البلد، الكافيتيريا، عدد محدود من الوجبات السريعة.
 - تنتشر كأحد الأقسام في منشأة أخرى.
 - مدة جلوس الضيف لا تتجاوز مدة تناوله للوجبة.
 - مطاعم الطرقات السريعة (الاستراحات).
 - مثل سلسلة مطاعم ماكدونالد أو بيتزا هت، تتميز بتقديم وجبات سريعة.

أنوع المطاعم	تجهيزاتها (التصميم والديكور)	خدمة الطعام
المطاعم التقليدية	تتميز بالتجهيزات الفخمة والديكورات الأنيقة والوجبات المميزة يتضمن صالة إطفام مجهزة بطاولات وكراسي وأدوات المائدة.	تقدم خدماته على الطاولات عن طريق فريق عمل ذو خبرة جيدة بالتواصل مع الضيوف.
مطاعم الخدمة السريعة		وجبات سريعة التحضير وبأسعار مناسبة، والخدمة محدودة جداً.
		عدد محدد من السندويشات أو الوجبات البسيطة والمشروبات الساخنة والباردة وتقدم خدمات لطلبات الخارجية والتوصيل.
	تتميز باختيار طابع خاص لبلد معين واعتماده في التصميم والديكورات ما يعكس ثقافة وتراث البلد، ويتيح للضيوف التعرف على جانب مميز لثقافة أخرى تختلف عن ثقافتهم.	
		تقدم خدماتها للمسافرين الذين يتوقفون لأخذ قسط من الراحة بأسعار مناسبة



أعلنت مدرستك إقامة احتفالية في أحد المطاعم لتكريم المتفوقين والموهوبين في المدرسة. أو كلت الإدارة مهمة تنظيم الاحتفالية لطلاب الصف الخامس، أتعاون مع زملائي على اختيار المطعم المناسب وأبين سبب اختياري؟

ولو كانت المهمة الموكلة اختيار مطعم مناسب في طريق الرحلة إلى قلعة أثرية أو معلم أثري سياحي فهل سيكون الاختيار نفسه أو هناك معيار آخر للاختيار؟

أستنتج: يوجد عدة أنواع للمطاعم وتقديم خدمات الإطعام والشراب وفق عدة معايير:

– إما وفقاً لقوائم الطعام (كالمطعم الشرقي).

– أو طريقة التحضير (كالوجبات السريعة).

– أو الأسعار وغيرها ...

ويمكن تحديد الأنواع الأكثر انتشاراً كما يلي: المطاعم التقليدية، مطاعم الخدمة السريعة، الكافيتيريا، المطاعم المتخصصة، مطاعم الطرقات السريعة (الاستراحات).

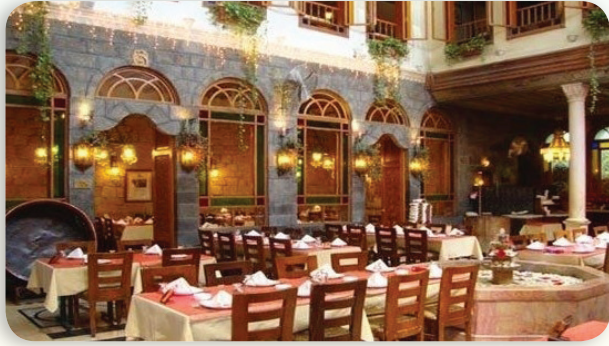

صالة المطعم



مدخل المطعم



المستودع (المخزن)



المطبخ المكان الذي يقوم فيه الطهاة بعمليات الطهي وتحضير الوجبات.



قسم الجلي والتلميع حيث تتم عمليات التنظيف والتلميع لأدوات ومعدات الطهي والصحون والكؤوس وأدوات المائدة (الشوك - الملاعق - السكاكين).

بالاعتماد على الصور السابقة أتعاون مع مجموعتي على ملء الجدول الآتي لتتعرف على أقسام المطعم والمهام الخاصة بكل قسم:

مهام القسم	الاماكن المخصصة للعمل وتحضير الوجبات
<p>يتم فيه تخزين الأدوات والمواد الغذائية ضمن شروط صحية محددة من أهمها: (النظافة - التهوية الجيدة - درجة الحرارة المناسبة لكل نوع ...) للحفاظ على جودتها وسلامتها.</p>	
	المطبخ
	الجلي والتلميع

أنا الطاهي ساعدني في الوصول إلى القسم المناسب لتحضير الوجبة المطلوبة ولتتعرف على أقسام المطبخ:

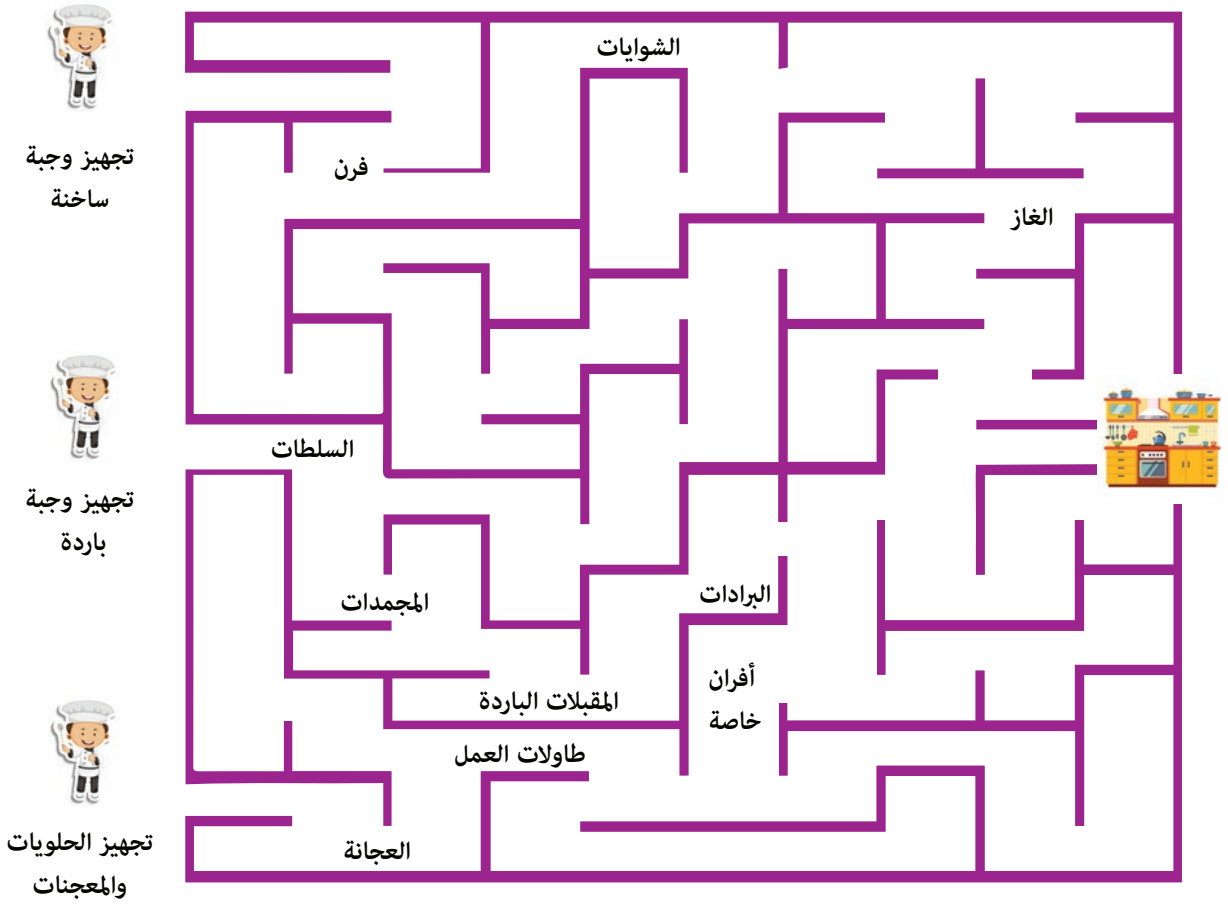

تعلمتُ



- المطعم منشأة سياحية مهيّئة لاستقبال الضيوف وتقديم الطعام والشراب.
- أنواع منشآت الاطعام: المطاعم التقليدية - مطاعم الخدمة السريعة.
- الكافيتيريا، المطاعم المتخصصة، مطاعم الطرقات السريعة (الاستراحات).
- أقسام المطعم: القسم الأمامي (الاستقبال، صالة المطعم، صالة ألعاب الأطفال حديقة، كراج سيارات، دورات مياه).
- القسم الخلفي مخصص لفريق العمل فقط (المستودع، المطبخ، الجلي والتلميع...).

أحدد السبب والنتيجة في كل من العبارات الآتية:

السبب	النتيجة
عكس ثقافة وتراث هذا البلد ويتيح للضيوف التعرف على جانب مميز لثقافة أخرى.	
تقديم الخدمات للمسافرين الذين يتوقون لأخذ قسط من الراحة وتناول وجبة بأسعار مناسبة.	
	تقديم وجبات سريعة التحضير وبأسعار مناسبة.

ماذا لو؟؟

تم تكليفك بتجهيز مطعم تقليدي يعكس ثقافة محافظتك؟ ماهي التجهيزات التي ستقترحها؟ ولماذا؟

ماذا أعرف؟	ما الذي أريد أن أعرفه؟	المعلومات التي حصلتُ عليها	أُفَارِن نتائج مع نتائج زملائي	ماذا تعلمت؟

التواصل مع الأهل

أُخْبِرُ أَهْلِي بما تَعَلَّمْتُه ثم أكتب بالتعاون معهم معلومات عن أهمية تشجيع إقامة المنشآت السياحية في المنطقة التي أعيش فيها مبينا مدى الجدوى الاقتصادية من ذلك.





1. أحدد نوع المطعم وفقا للصفات التي تميزه:

مميزات هذا النوع من المطاعم	نوع المطعم
مطاعم تتميز بالتجهيزات الفخمة والديكورات الأنيقة والوجبات المميزة.	
افتتاح عدة أنواع للمطعم في عدة أماكن مثل بيتزا هت.	
ومن أشهرها المطعم الايطالي، والمطعم الصيني والمطعم الهندي.	
منشأة مخصصة للطلاب.	

2. أملأ خريطة المفاهيم الآتية بما يناسب:

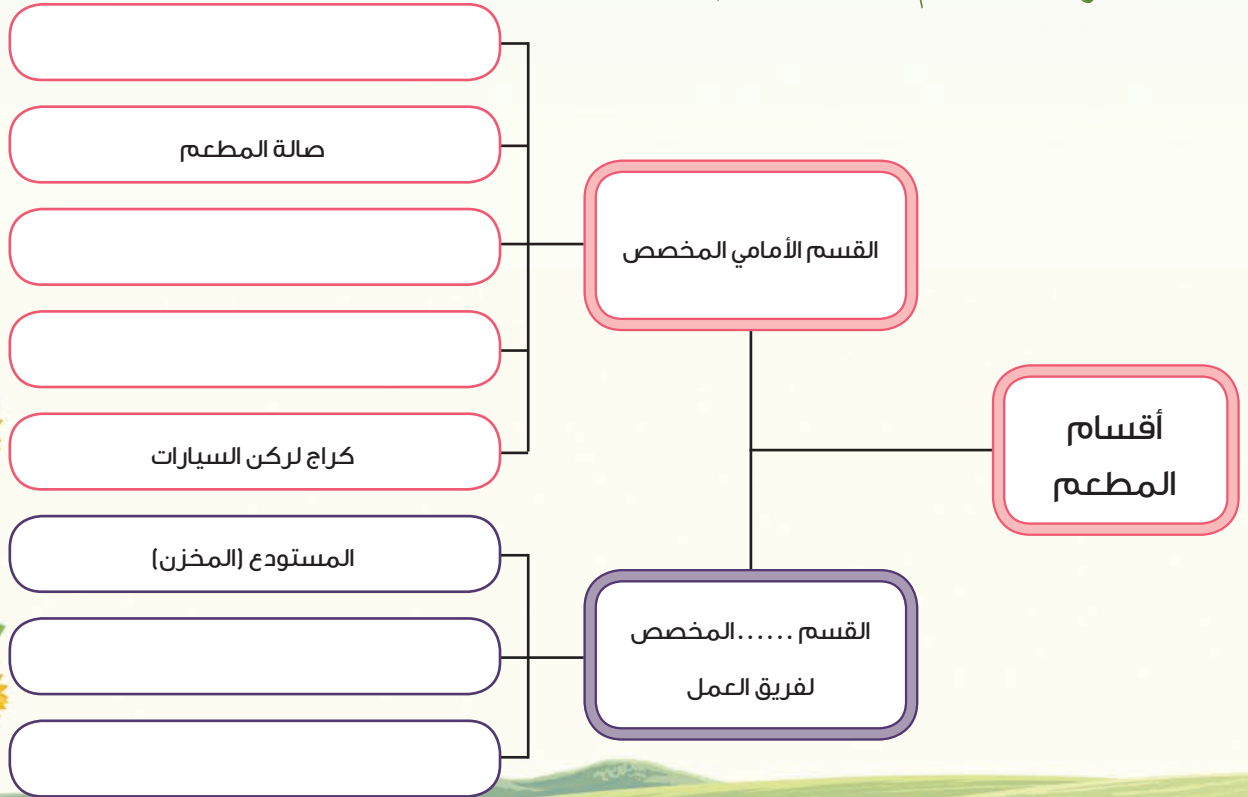

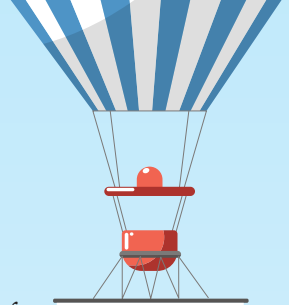

أنشطة وتدريبات الوحدة

أرسم عقارب الساعة التي تُعبّر عن وقت بدء التنفيذ على الساعة الأولى، وبعد انتهائي من أداء الأنشطة أرسم عقارب الساعة لأقارن وقت التنفيذ مع زملائي.



1. أكمل الفراغات الآتية بما يناسبها:

أراد سامي فتح المطعم متخصص بالطعام الحلبي للتعريف بثقافة مدينته وأنواع المأكولات فيها:

لمساعدته في التخطيط لتصميم المطعم سيتم العمل على:

تصميم الأثاث من أشجار: _____

الأثاث المطلوب صناعته للمطعم: _____

الأدوات التي يستخدمها النجار: _____

المال الذي سيحصل عليه سامي يسمى: _____

طرق لزيادة المال الموجود معه علماً أنه يوجد مساحة أرض صغيرة: بجانب المطعم:

في حال أراد تزيين المطعم ببعض الأعمال اليدوية من الخيوط المحلية:

الخيوط المستخدمة: _____

يستطيع تزيين المطعم بمنتجات متنوعة وأعمال يدوية مثل: _____

أناقش زملائي، ثم أسجل أفكاراً إضافية:

2. أفكر ثم أدون:

لدى منير مزرعة أبقار مايفعله دائماً بيع الحليب لتجار يأتون من المدينة:
ساعده لزيادة دخله وتنويعه:



بعد دراستي هذه الوحدة، أضفت إلى معلوماتي ما يأتي:

أكثر ما جذب اهتمامي من معلومات هذه الوحدة:

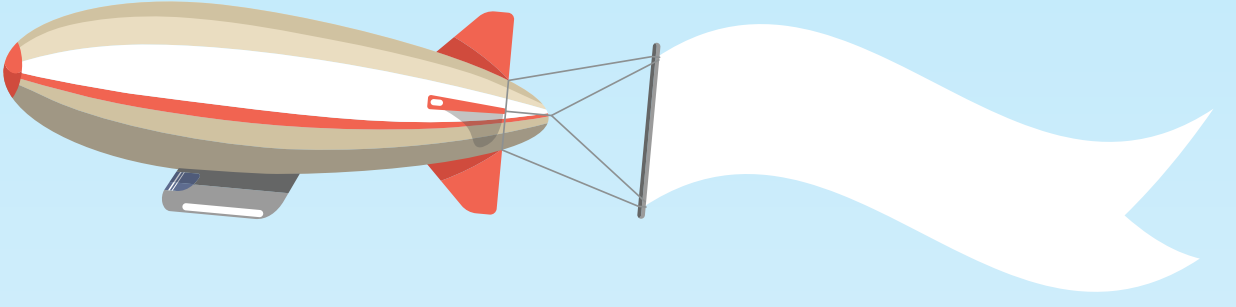

المنتجات

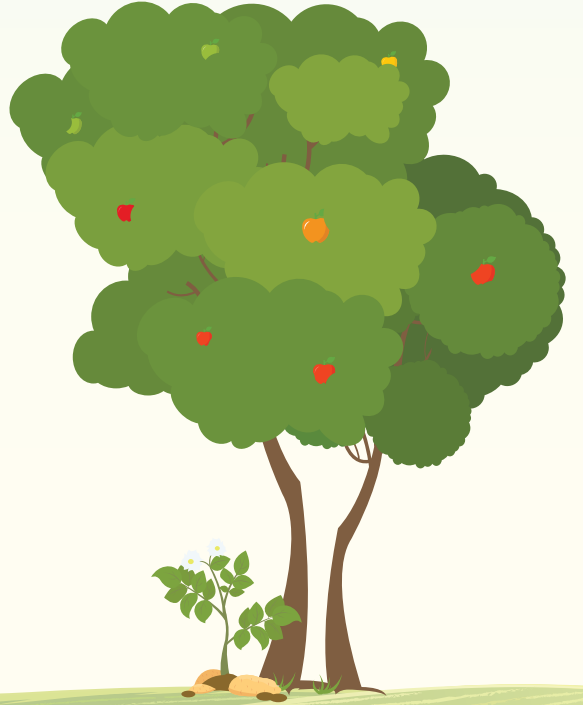

مراحل المشروع تعاوني (أحفظ منتجاتي):

أحفظ منتجاتي

- يشرح المعلم لجميع المتعلمين فكرة المشروع ويؤكد على أن الأداء جماعي تعاوني.
- شرح أهداف المشروع لجميع المتعلمين اختيار منتجات زراعية وفقاً للشروط التي تعلموها في الدروس واختيار طريقة مناسبة لحفظها وتسويقها للحصول على منتجات مجففة أو مخللة ... ومتنوعة تصلح لبيعها أو إهدائها لمناسبات متنوعة.
- البحث من خلال المراجع والمصادر والشابكة عن المفردات الآتية:
- طرق حفظ المنتجات النباتية والحيوانية - طرق تغليف المنتجات المجففة - طرق شحن وتوزيع المنتجات الغذائية المحفوظة.
- إجراء جولة في المنطقة المحيطة والتعرف على الأسعار الراضجة للمنتجات الغذائية المحفوظة ودراسة تكلفة مبدئية للمشروع.
- إجراء حسابات لتحديد المبالغ اللازمة لبدء المشروع - الأرباح المتوقعة - الزمن الذي سأسترجع به ما دفعته - إمكانيات التوفير بالموارد.
- يجهز كل متعلم قائمة بالمستلزمات الخاصة بمشروعه: منتجات نباتية (مشمش - ورقيات - زيتون - ...) مخلفات المنزل - كرتون - استريو بور - خشب - فلين - ورق لف هدايا - علب كرتونية مزركشة - شبك فليبي - بطاقات لكتابة عبارات الإهداء - حاملات الورود.
- تضع المجموعة الخطة الزمنية المحددة لإنجاز المشروع مضبوطة بالتواريخ على امتداد الفصل الدراسي الثاني.

مرحلة التخطيط (المعلم والمتعلمون)

- البدء بتنفيذ الإجراءات والأنشطة التي تحقق أهداف المشروع ومخرجاته (اختيار أنواع المنتجات - تجهيز التغليف المناسب - تخطيطها بالصورة التي يرغب المتعلم - العناية بالنظافة والجودة - تجهيز بطاقة ملاحظة وتعبئتها وفق ما تعلمناه) اختيار التنسيق التي يودّ التعامل معها وتجهيز بطاقات تعريف لمحلّه.
- مساعدة المتعلمين في حال وجود عقبات لحلّها.
- مناقشة المتعلمين بما تمّ التوصل إليه.

مرحلة التنفيذ (المعلم والمتعلمون)

- إعداد تقرير يتضمن مراحل العمل في المشروع.
- عرض النتائج أمام الزملاء ومناقشتها.
- عرض نتائج عمل جميع المتعلمين في المعرض السنوي وتجهيز وسائل عرض جاذبة وتجهيز عبارات لشرح خطوات التنفيذ لضيوف المعرض.

عرض نتائج المشروع (المتعلمون)

- يُقيّم المتعلم أداءه ذاتياً ومدى تحقق أهداف المشروع ويعبّر عن مشاعره.
- تقويم المشروع من قبل الأقران والمعلم وفق معايير تقويم المشروعات.

تقويم المشروع

أقيّم مشروعك:

اسم مشروعك:

شعاري:

ملاحظات	لا	نعم	معايير تقويم المشروع
			١- نفذت مراحل الخطة وفق الزمن المحدد.
			٢- البحث الذي أجرته كان منظماً ومفيداً.
			٣- تمّ توظيف معلومات البحث في كل خطوة من خطوات التنفيذ.
			٤- نتائج عملي ملاءمة في الوقت المحدد.
			٥- حفظت المنتجات بتطبيق الشروط الصحيحة
			٦- أضفت بعض الميزات لمنتجاتي وكانت مفيدة وملاءمة
			٧- صنعت من مخلفات منزلنا بعض اللعب المزرکشة لتوزيعها
			٨- صممت الكروت بطريقة ابداعية

بعض الصعوبات التي واجهتنا في أثناء تنفيذ المشروع:

الحلول التي ساعدتنا على تذليل الصعوبات:

صور من مشروعي:

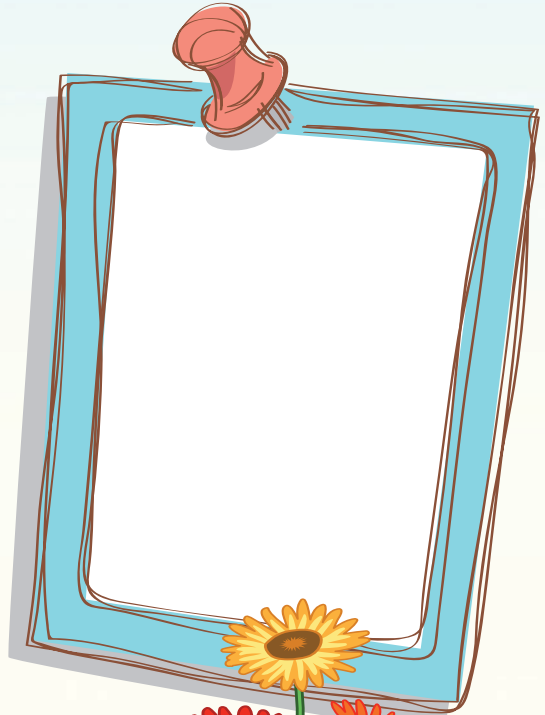
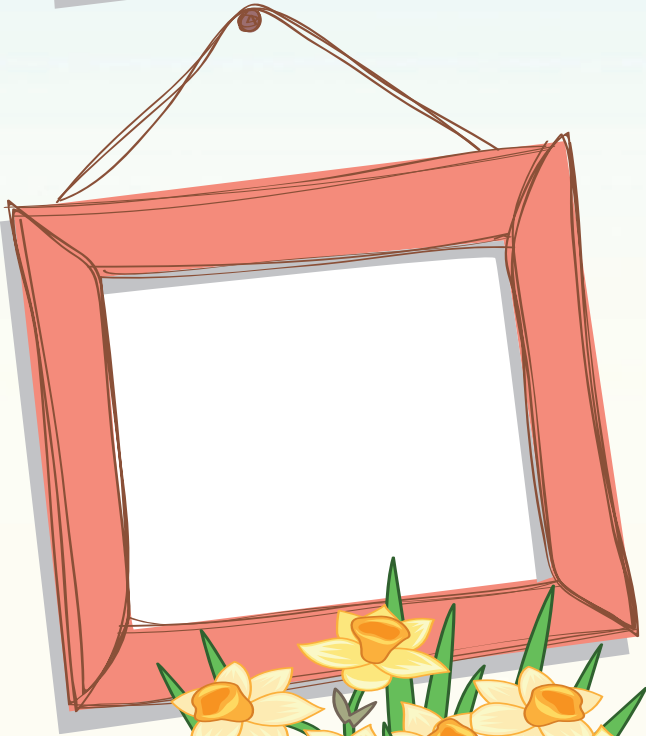
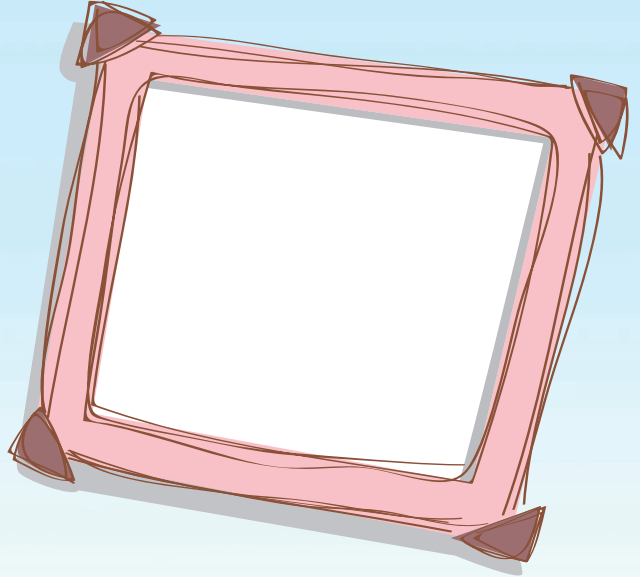
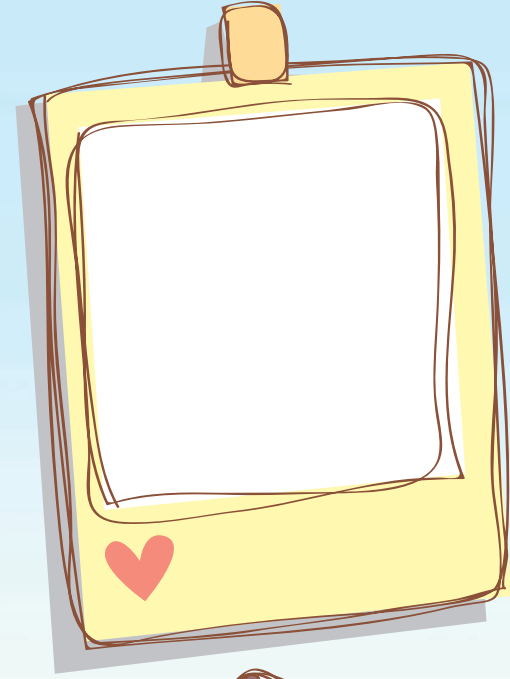

أقترحُ تنظيمَ المشروعِ على النحو الآتي:

عنوان المشروع:	نوعه: فرديّ / تعاونيّ	مدّة تنفيذه:
1. أهداف المشروع	الهدف من المشروع.	
2. مستلزمات المشروع	الأدوات التي نحتاج إليها.	
3. التخطيط للمشروع	نشرح كيفية تجهيز الأدوات للمشروع.	
4. خطوات تنفيذ المشروع	شرح خطوات تنفيذ المشروع وتجريبه.	
5. عرض المشروع	مكان العرض واليوم الذي يُعرض فيه.	
6. تقييم المشروع	معايير تقييم المشروع.	

أقومُ مشروعياً:

ملاحظات	لا	نعم	معايير تقييم المشروع
			1. نُفذت مراحل الخطة وفق الزمن المحدد.
			2. البحث الذي أجرته كان علمياً ومفيداً.
			3. وظفتُ معلومات البحث في كل خطوة من خطوات التنفيذ.
			4. المشروع الذي صمّمته مطابق للشروط.
			5. أضفتُ بعض الميزات وكانت مفيدة وملائمة.
			6. _____
			7. _____

بعض الصعوبات التي واجهتنا في أثناء تنفيذ المشروع	الحلول التي ساعدتنا لمواجهة الصعوبات:

المصطلحات العلمية

Olive	زيتون
brine solution	محلول ملحي
Pickling	التخليل
Freezing	التجميد
Meterials Cost	تكلفة المواد
Labor Cost	تكلفة العمّال
Services Cost	تكلفة الخدمات
Metal Forming	شكيل المعادن
Steel Sheet	صاج
Rizin Hammer	دقماق
Chisel	سنبك
files	مبارد
Activities	الفعاليات
Planning	تخطيط
Arrange	تنظيم
Coordinate	تنسيق
Distilling	التعقيم
Milk	الحليب
pasteurization	البسترة
Carpentry	نجارة
Pointing Fork	شوكة علام
Nit	خييط
saving	الادخار
incomes Resources	مصادر الدّخل

Income	الدّخل
Rope	حبل
Rope	مرس
Tourist facility	منشأة سياحية.
Hall	الصالة
Services	خدمات
Quick Meal	وجبات سريعة
Cafeteria	الكافتيريا
Storage	المستودع