

الجمهورية العربية السورية
وزارة التربية والتعليم

التربية الفنيّة البصريّة والجماليّة

مرحلة التعليم الثانوي
الصفّ الأوّل الثانويّ
كتاب الطالب

العام الدراسي: 2025 - 2026 م

تأليف فئة من المختصين

حقوق الطّباعَة والتّوزيع محفوظة للمؤسسة العامة للطّباعَة
حقوق التأليف والنّشر محفوظة لوزارة التّربية والتّعليم في الجمهوريّة العربيّة السورّيّة

طُبِعَ أوّل مرّة للعام الدّراسي 2017 - 2018م

المقدمة

نضع بين أيدي أبنائنا في الصف الأول الثانوي كتاب (التربية الفنية البصرية والجمالية) الذي تضمّن موضوعات تساعد على تطوير خيال المتعلم، وتنمي ذكاءه البصري، وتنشط ذهنه، وتحافظ على شخصيته الإنسانية وخصوصيته الفنية، وترسخ في نفسه قيم الحب والتسامح بما عرضه الكتاب من مضامين إنسانية وعلاقات جمالية.

وكان الهدف من تأليف هذا الكتاب توصيل أفكار علمية وثقافية وفنية توسّع مدارك المتعلم وأفاقه، وإيلاء مادة الفنون دوراً في تطوير العقل والذهن لتنمية خيال المتعلم وذكائه، وتعريفه بفنانين محليين وعالميين، وتعريفه تراثه المحلي، وأن الفن ليس بموهبة فقط، بل هو آلية تفكير وإبداع في مجتمعنا الحديث.

وقد احتوى هذا الكتاب:

- علاقة الفن بالعلم.
- ثقافة فنية من خلال التعريف بالفنانين العالميين والعرب والسوريين والتعرف على إبداعاتهم.
- تعريفاً بالتراث المحلي والعالمي.
- ورشات متنوعة ومصطلحات فنية.

وهذا الكتاب يسعى على خلق فكر إنساني ووطني محب للحياة ليس هدفنا صنع فنان بقدر ما هو أن نصنع إنساناً مثل الطبيب والمهندس والمعلم والجندي المتفهم للحياة.

المؤلفون

الفهرس

الصفحة	الدروس	الرقم
5	منظور مكعب	1
6	تفريغ أجزاء مكعب	2
7	تداخل مكعبات	3
8	منظور بناء من نقطتي فرار	4
9	منظور أبنية من نقطتي فرار	5
11	عناصر الإخراج المعماري	6
14	منظور درج	7
15		8
15	منظور داخلي لغرفة	9
17	تكوينات هندسية	10
19	مبدع من وطني	11
21	أبولودورس الدمشقي	12
24	الإبداع المعماري	13
28	التكبيية	14
29	الواقعية	15
31	السيرالية	16
33	التجريدية الهندسية	17
35	التعبيرية	18
37	الواقعية الرمزية	19
40	دراسة واقعية لعنصر بقلم الرصاص	20
41	الخزف	21
43	الديكور المسرحي	22
45	العمارة الدينية	23
46	التصميم الصناعي	24
49	النحت بمواد مختلفة	25
51	تنوع الخطوط	26
52	التدريبات المرافقة للدروس	27
65	الذاكرة التشكيلية	28

منظور مكعب

المنظور الفني: هو ما تراه العين من الواقع، وهو

علم يعتمد على قواعد هندسية تجعلنا نرسم الأبعاد الثلاثة (الحجوم) على سطحٍ (دفتر رسم).

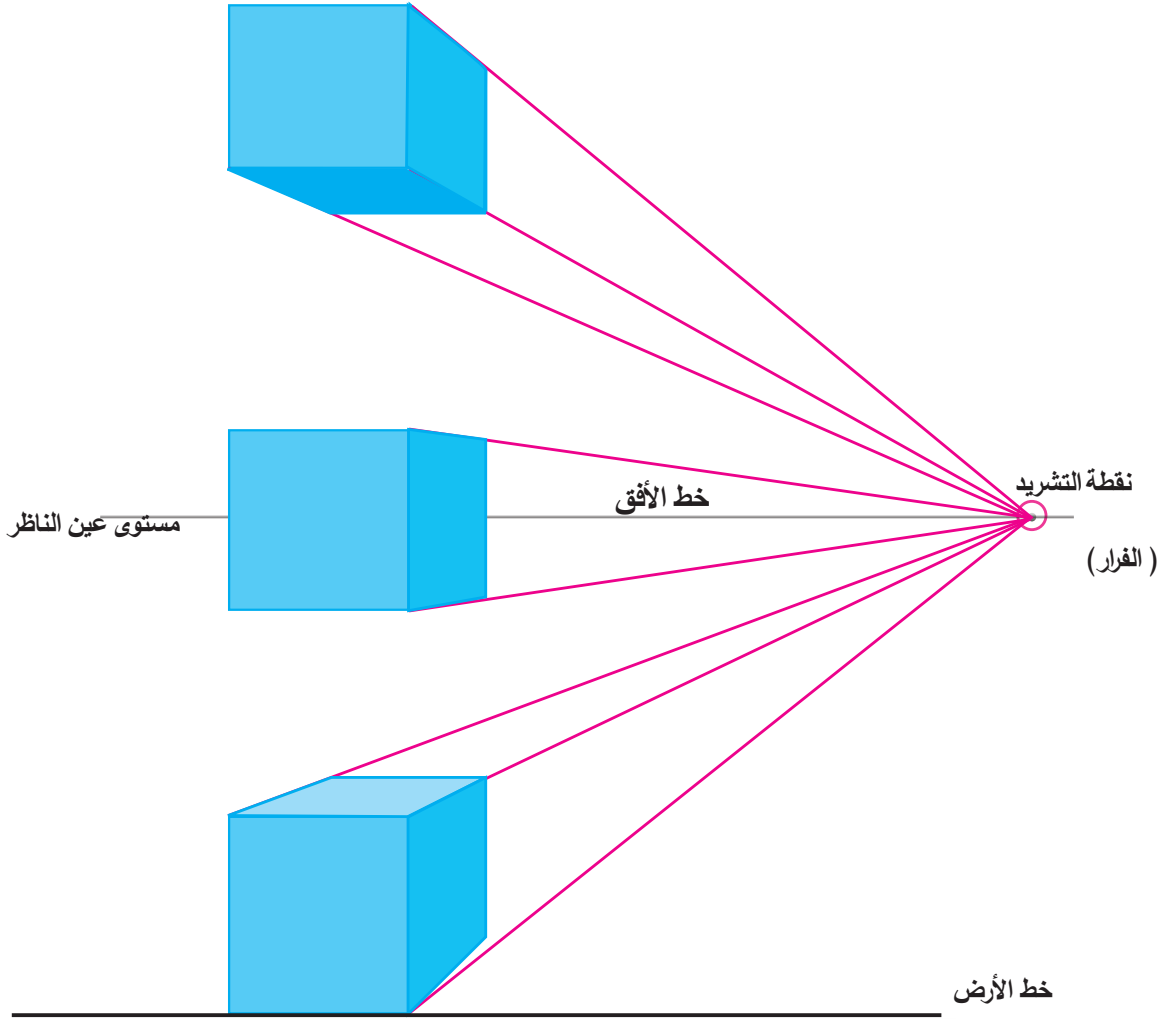

- لنتحاور حول رؤيتنا للمكعب بأوضاعه المختلفة بالنسبة لمستوى النظر:

1- فوق مستوى النظر. 2- في مستوى النظر. 3- تحت مستوى النظر.

أرسمُ مكعباً بثلاث وضعيات بالنسبة لعين الناظر معتمداً قواعد المنظور ومن نقطة فرار واحدة

(وأظله، أو ألونه) بالطريقة التي أراها مناسبة

تفريغ أجزاء من مكعب

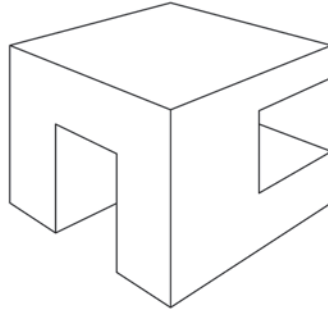
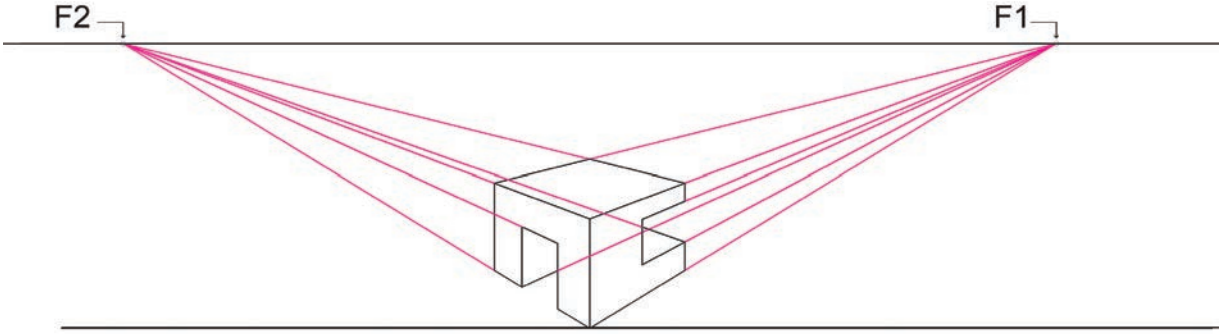

رسم منظوري لمكعب مقتطع منه بعض أجزائه



أرسمُ مكعباً وأفرغ أجزاءً منه معتمداً قواعد المنظور (نقطتي فرار) ثم أظله مراعيًا مصدر الضوء.

تداخل مكعبات

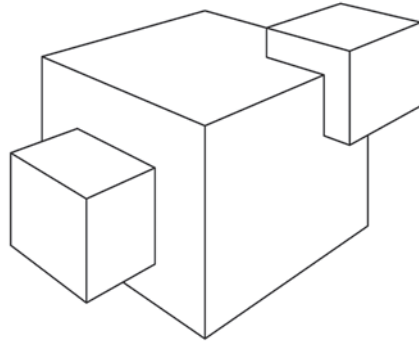
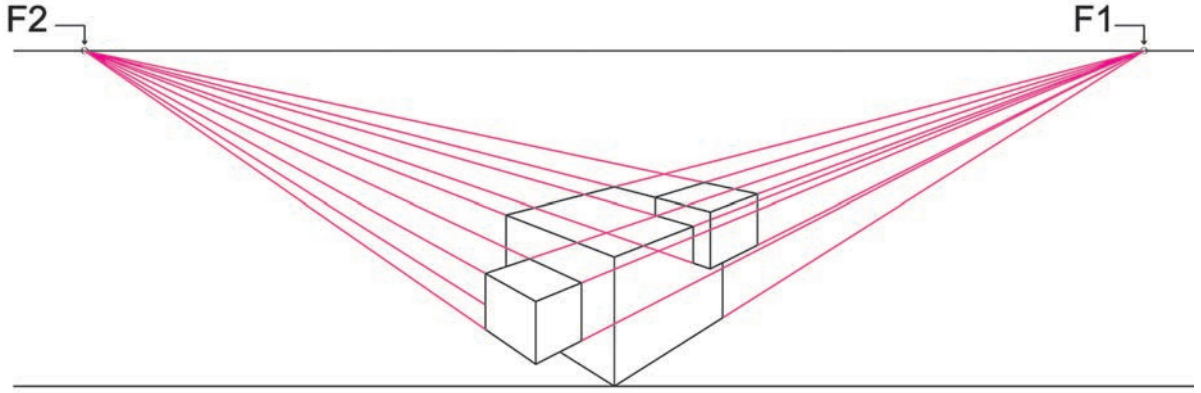

رسم منظوري لمكعبات متداخلة

أرسمُ تكويناً من مجموعة من المجسّمات المتداخلة و(أظله أو ألونه) بالطريقة التي أراها مناسبة.

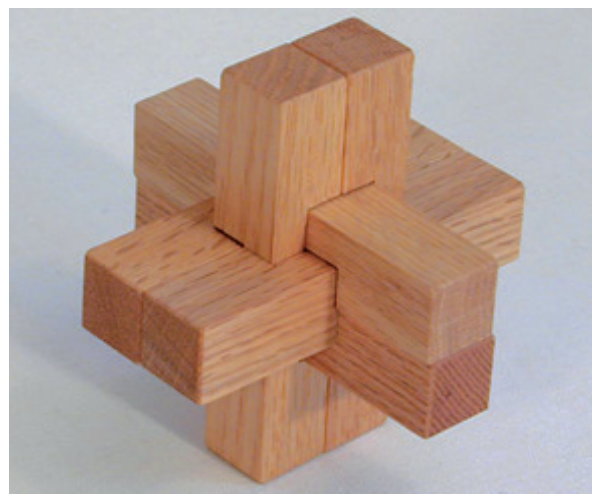
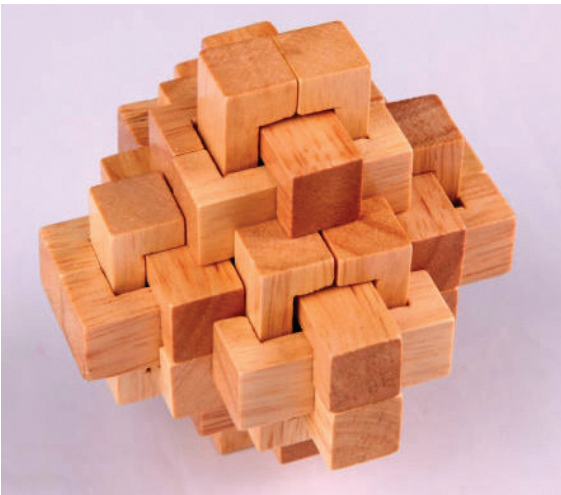

أتأمّلُ المجسّمات المتداخلة

منظور بناء من نقطتي فرار

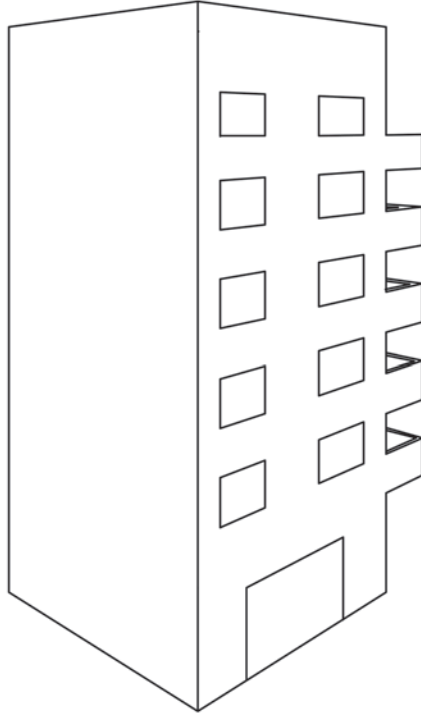
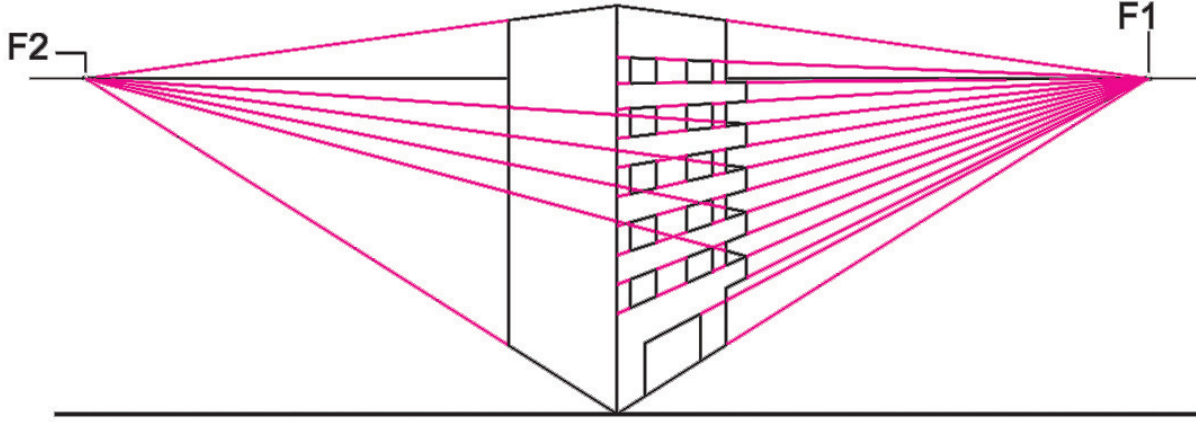

أرسمُ بناءً طابقياً بنوافذ وشرفات معتمداً قواعد المنظور (من نقطتي فرار)
وأظللُهُ مراعيًا مصدر الضوء.

منظور أبنية من نقطتي فرار

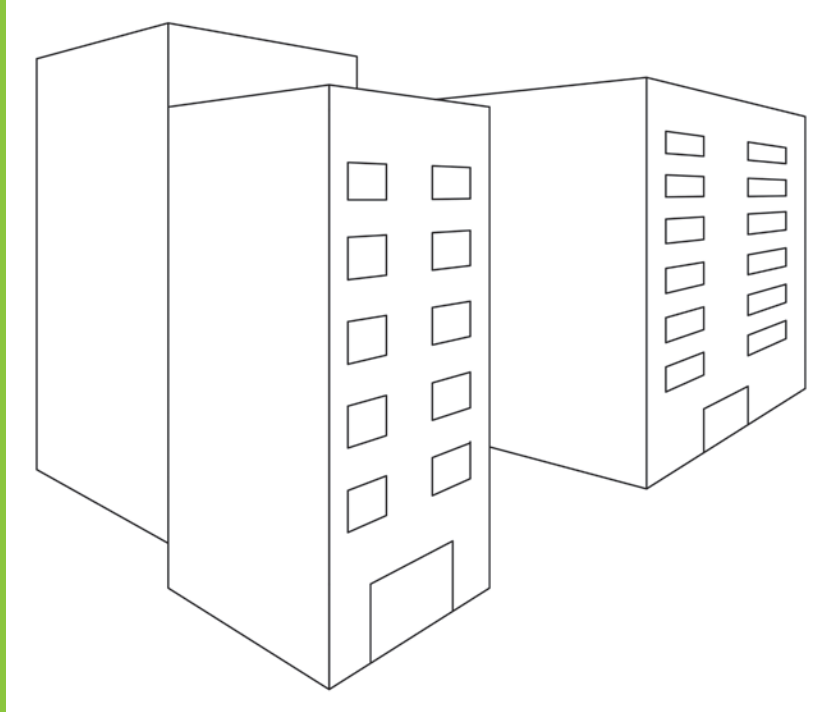
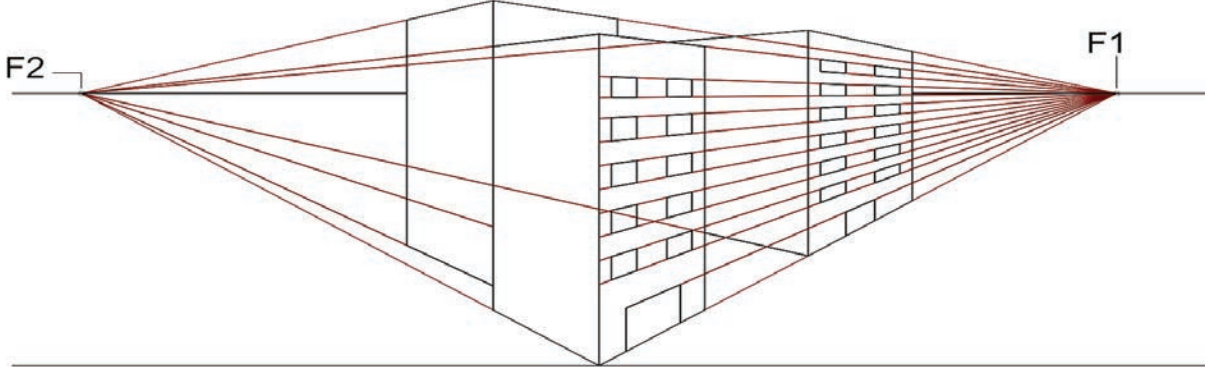

أتحاورُ مع زملائي ومدرّسي حول العناصر التي يمكن إضافتها للرسم المنظوري حتى يبدو أكثر واقعية.

أرسمُ مجموعة من الأبنية الطابقيّة معتمداً نقطتي فرار مضيفاً العناصر المناسبة.



أعيدُ رسمَ أحدِ البنائين بالطريقة التي أراها مناسبة مراعيًا الظلَّ والنور والنسب الصحيحة.

عناصر للإخراج المعماريّ

الإخراج المعماريّ: هي العملية الفنيّة التي ينهي بها الفنان عمله الفنيّ وتضمّن:
دراسة تأثير الضوء (الظلّ والنور) على عناصر عمله الفنيّ (الأبنية) وبثّ روح الواقعيّة من خلال إدخال عناصر توحى بالحياة (الأشخاص، الأشجار، النباتات، السيّارات ...) بأسلوب بسيط.



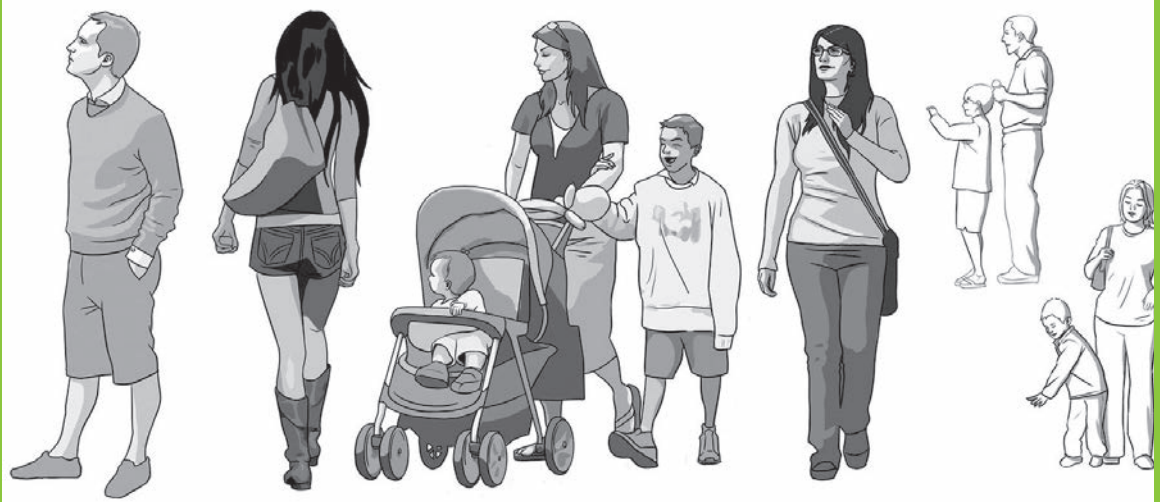
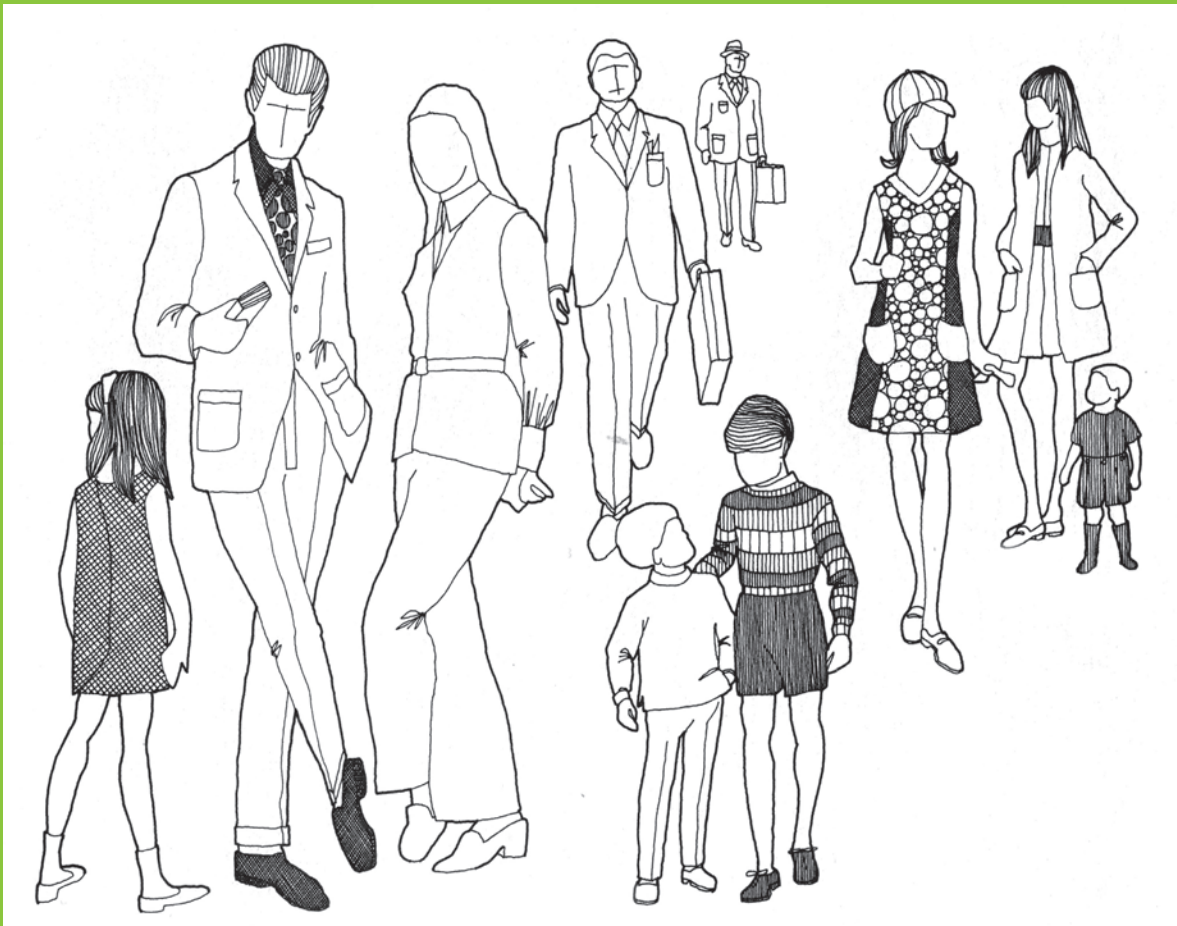

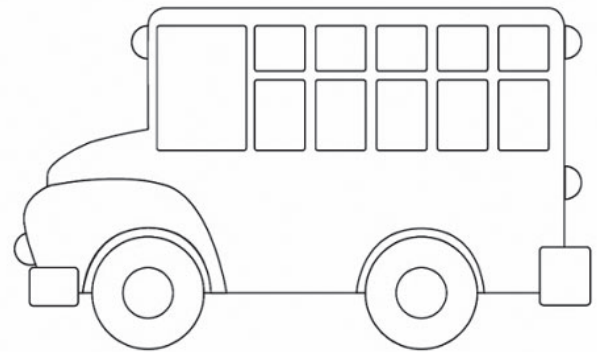
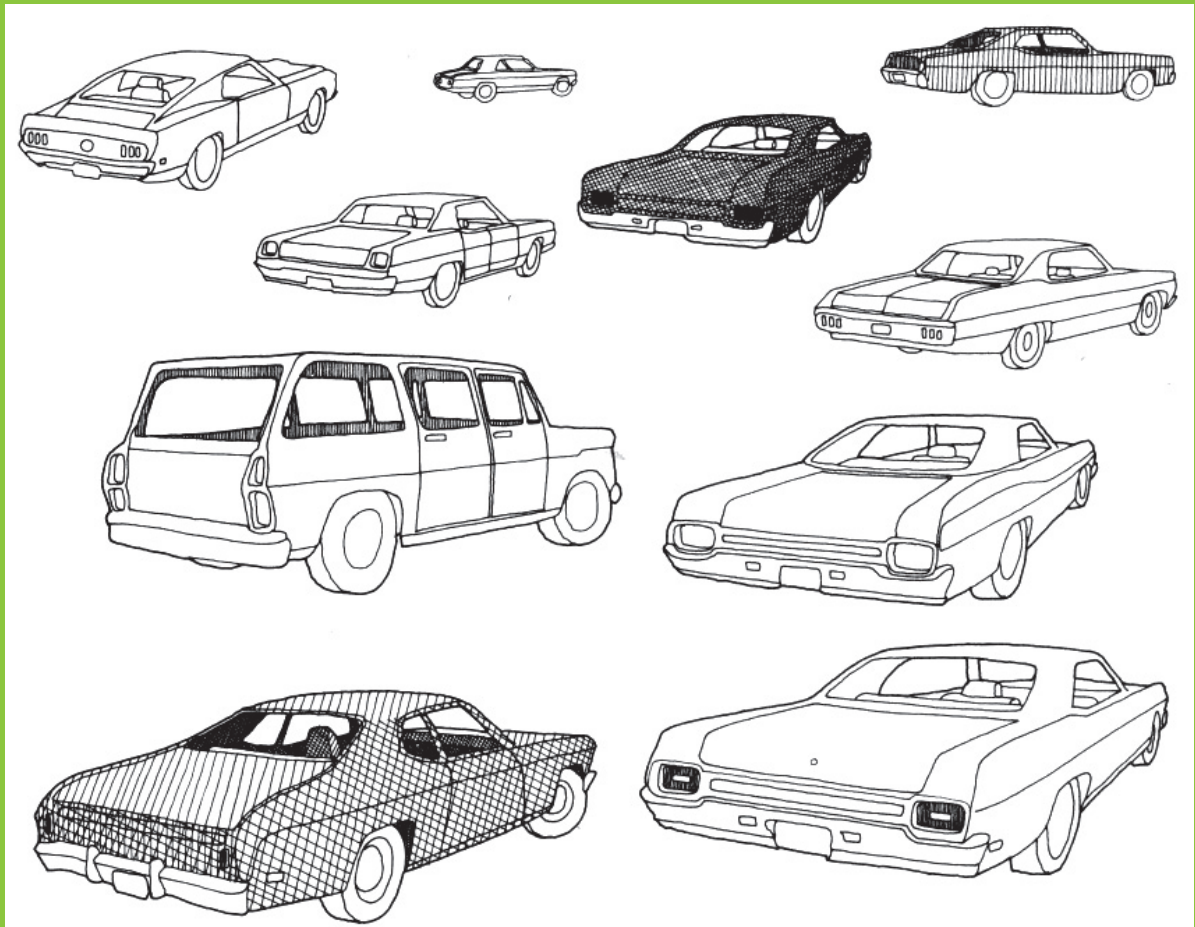

أعيدُ رسم ما تفضّل من عناصر الإخراج المعماريّ.

منظور درج

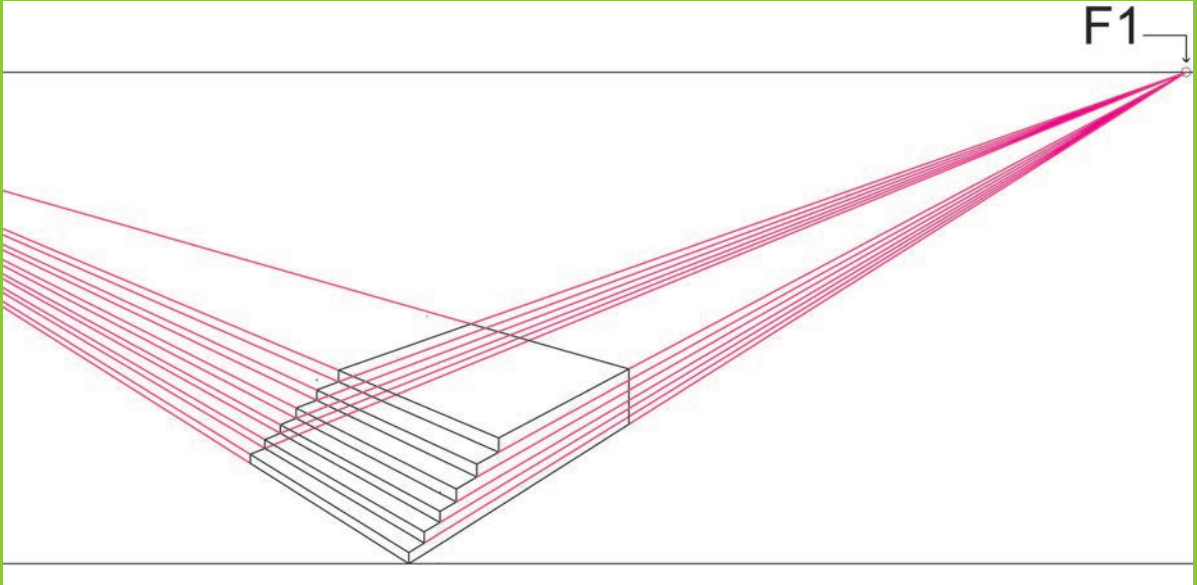

منظور درج من نقطتي فرار.

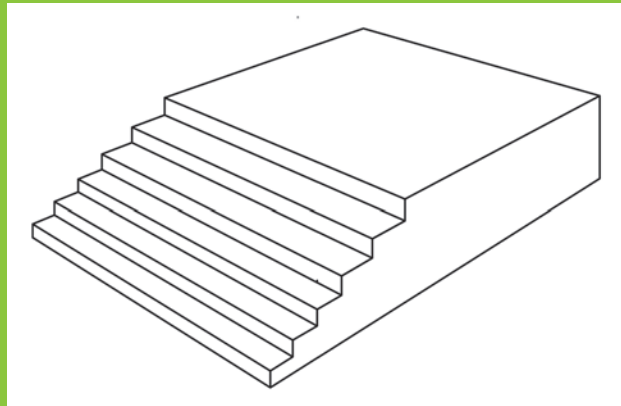

أرسمُ درجاً معتمداً نقطتي فرار وأخرجه بالطريقة المناسبة.

منظور داخلي لغرفة

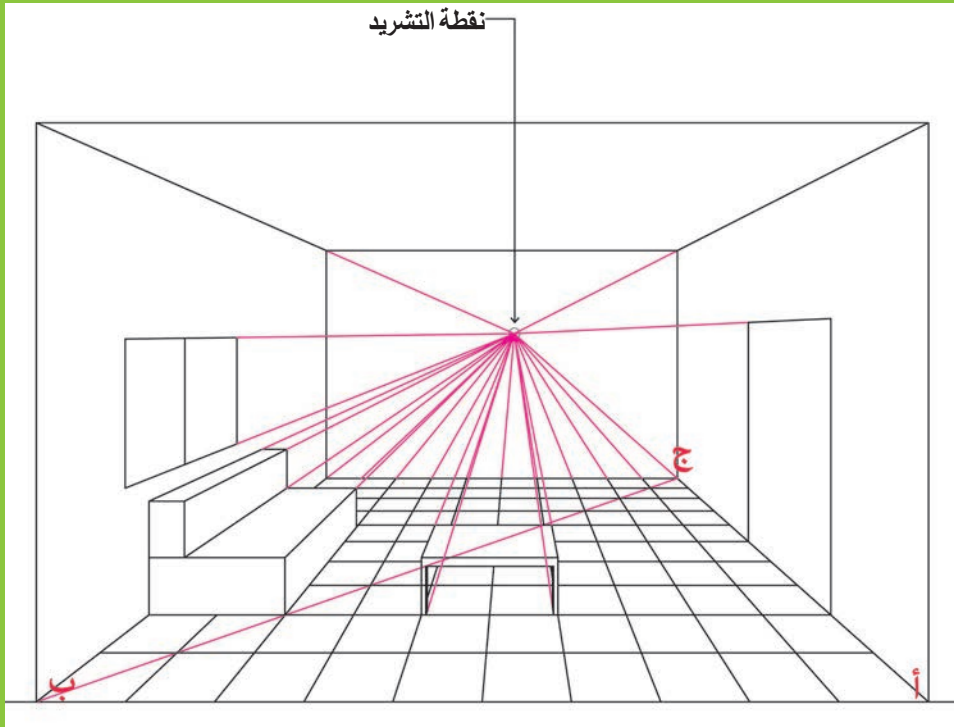

طريقة رسم بلاط الغرفة:

- 1 - تقسيم القطعة أب إلى قطع متساوية وتشريدها إلى نقطة الفرار .
- 2 - نرسمُ الخط ب ج فيتقاطع مع خطوط التشريد السابقة.
- 3 - نرسمُ الخطوط الأفقية الناتجة من تقاطعات خطوط التشريد مع الخط ب ج.

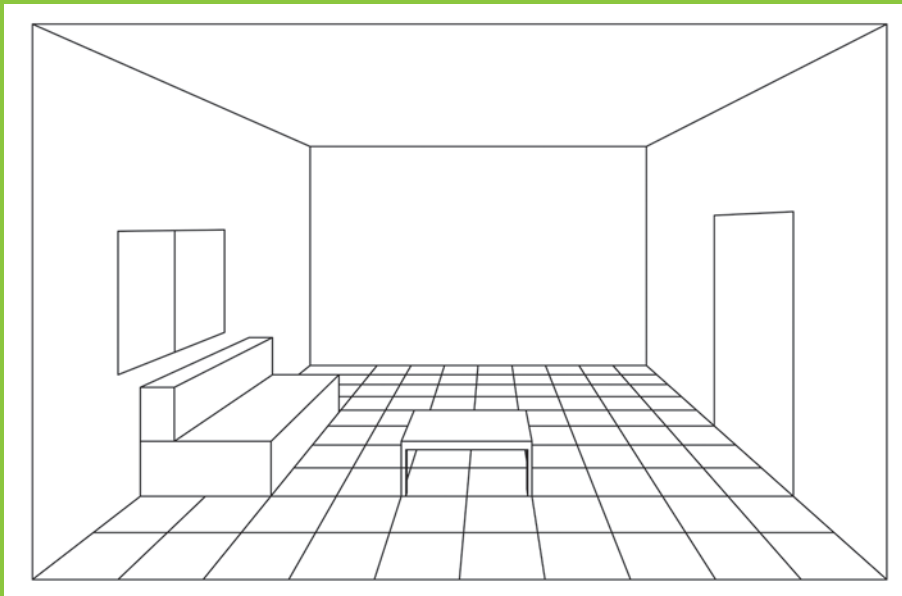

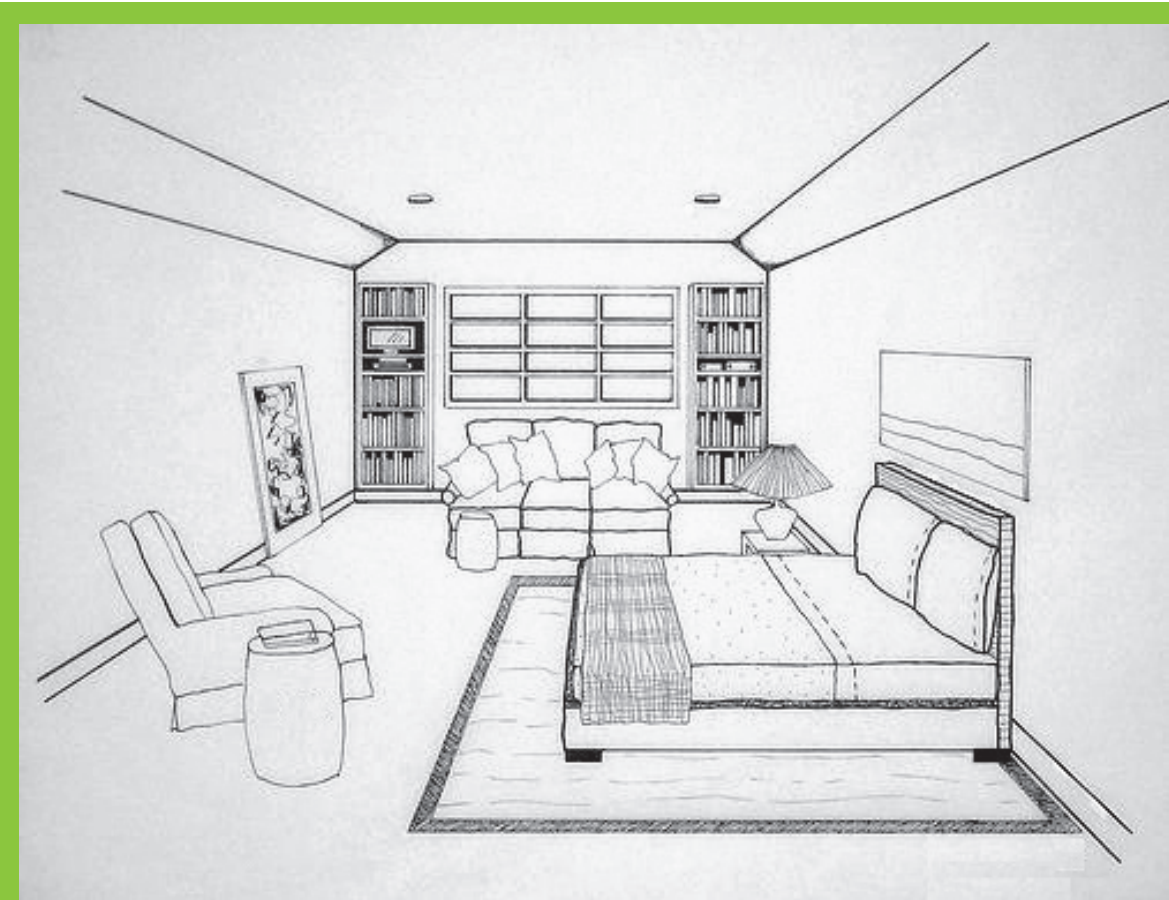

أرسمُ منظوراً داخلياً لغرفة (نوم، جلوس طعام....) وأضعُ فيها قطع الأثاثِ المناسبة.

تكوينات هندسية

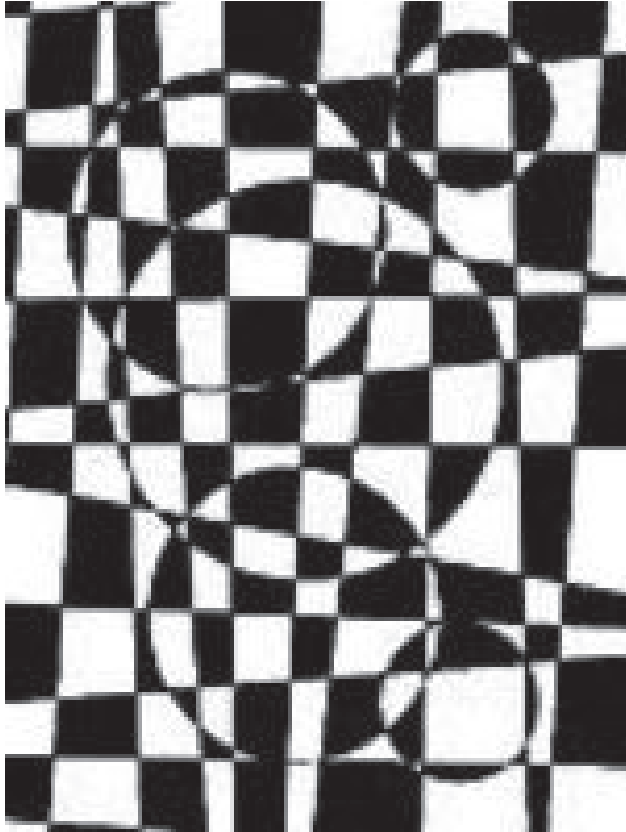
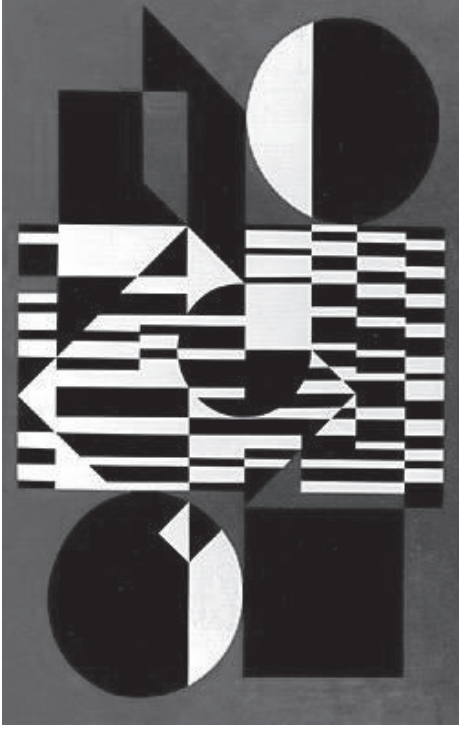

علاقة الخط المستقيم مع الدائرة:

أبدع في إيجاد علاقة فنية بين مجموعة من الدوائر المتقاطعة فيما بينها مع مجموعة من الخطوط المستقيمة وأظلل التقاطعات التي تراها مناسبة معتمداً الأبيض والأسود.

تكوينات هندسيّة



تكوينات بالأبيض والأسود.

أبدع في إيجاد علاقة فنيّة بين
مجموعة الأشكال الهندسيّة
المختلفة معتمداً الأبيض
والأسود.

مبدع من وطني



غيف البهنسي: ولد في مدينة دمشق سنة 1928م.

دكتوراه دولة من السوريون عام 1978م.

مصورّ ونحاتّ وباحث حضاريّ أغنى المكتبة العربيّة والعالميّة بمؤلفات مرجعيّة في تاريخ وجماليّة الفنّ والعمارة في العالم، تُرجمَ أكثرها الى لغات أجنبيّة. توسّع في البحث في الفنّ والعمارة الإسلاميّة.

نُشِرت أبحاثه ونظريّاته في أمّهات الدوريات بلغات مختلفة، محاضر في أكثر الجامعات العالميّة والعربيّة. نال عدة أوسمة وميداليّات تقديراً لأعماله ومساهماته العلميّة.

نماذج لبعض مؤلفات الباحث غيف البهنسي

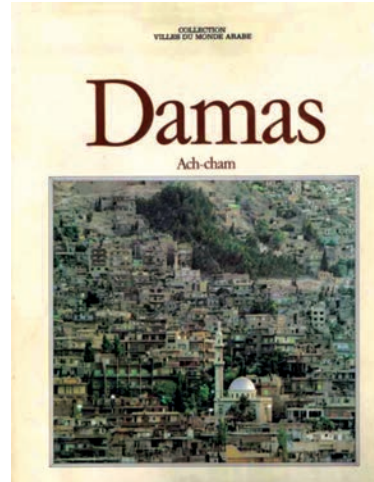
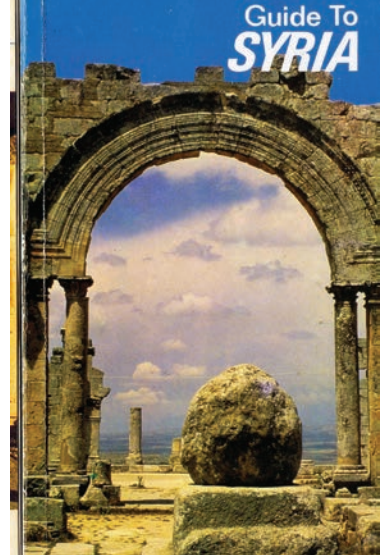
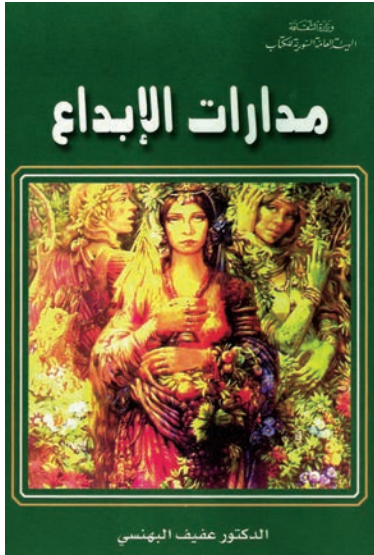



عفيف البهنسي: باحث ومصوّر ونحات ترك بصمته عند الكثير من أجيال وطنه من خلال أبحاثه وأعماله الفنيّة.

تتأقش مع زملائك ومدّرسك حول أعماله.

نقدّ عملاً فنياً بقلم الرصاص أو الألوان معتمداً أسلوب الفنّان في الرسم.

أبولودوروس الدمشقي



عمود تراجان



ميدان تراجان.

- ما الذي تشعر به عند رؤية هذه الأبنية؟
- في أي مرحلة زمنية تتوقع أنها بنيت؟
- ما هي الوظيفة التي من أجلها شيدت هذه الأبنية؟
- أنظر إلى العمود وأتوقع وظيفته وموضوع الصور الموجودة عليه.

عمود تراجان:

هو عمود أثري روماني يقع في روما، إيطاليا. بُني بطلب من الامبراطور الروماني تراجان ليكون شاهد قبر له. تضمّن العمود انتصاراته في حروب داقية صممه وأشرف على تنفيذ المعماري السوري أبولودورس الدمشقي. يبلغ طول العمود حوالي 35 مترا.



تفصيل من عمود تراجان

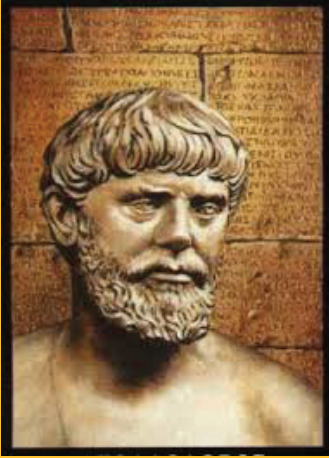

أبولودوروس الدمشقيّ: (60 - 125م).

وُلِدَ في دمشق خلال مرحلة وجود سورية في ظل الامبراطوريّة الرومانيّة. وهو معماريّ ومخطّط مدنيّ. ويُعدّ أبولودوروس الدمشقيّ واحداً من أفضاذا المعماريّين الذين عرفهم التاريخ القديم. فقد كان مبدعاً ترك الكثير من الإنجازات المعماريّة.



الواجهة الجنوبية لقوس وادي الكولسيوم

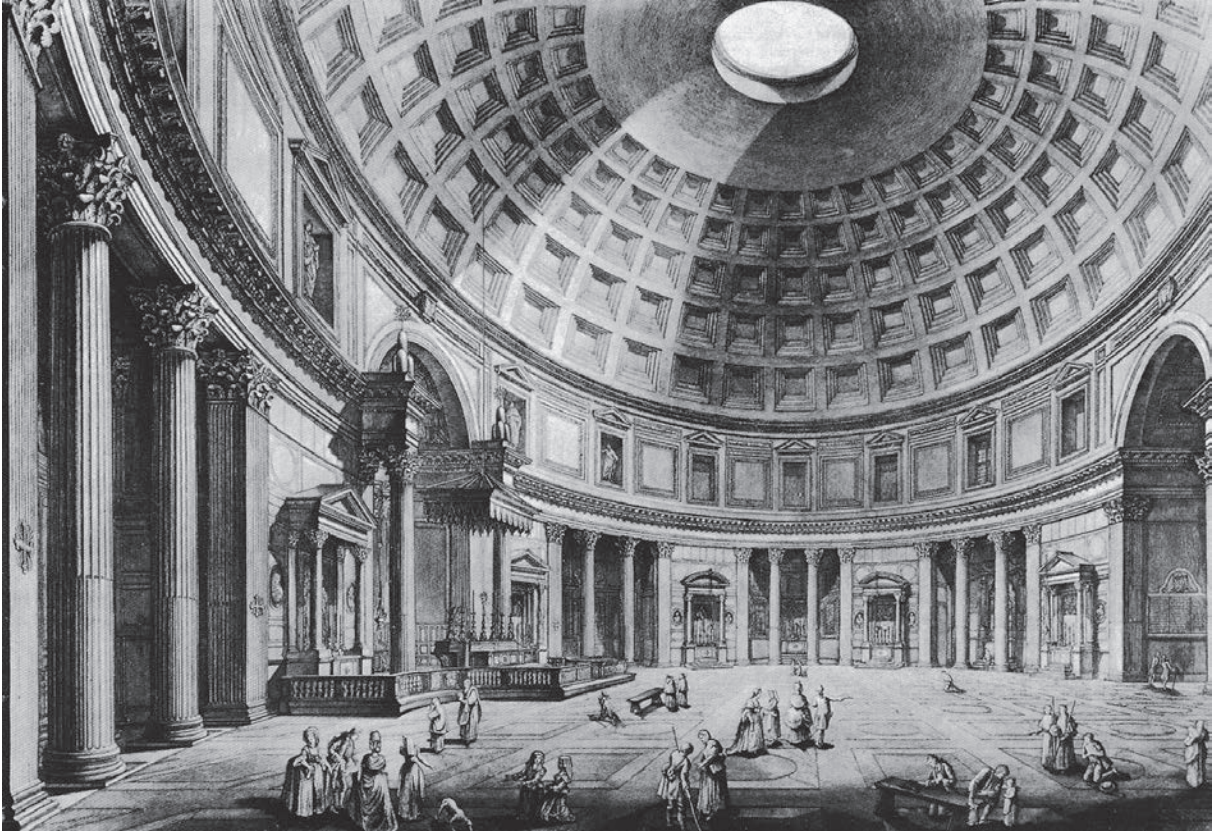

أعيدُ رسم جزء بسيط من أحد إنجازات أبولودروس الدمشقيّ المعمارية.

الإبداع المعماريّ

زها حديد: المعماريَّة العراقيَّة التي لمع اسمها في تاريخ فن العمارة



الحديثة بلغت من الشهرة ما بلغه كبار فناني العالم.

وُلدت زها في بغداد (1950) م وتوفيت (2014) م.

استطاعت أن تتطابق بتصاميمها إلى العالم حيث

حمت مفاهيم جريئة في العمارة.





في الصور نماذج من أعمال المعمارية زها حديد لنتناقش حول:



- . ميزات العمارة التي صممتها المعمارية زها حديد.
- . المواد التي استخدمتها في تصاميمها.
- . من أين استمدت فكرة كل من تصاميم أبنيتها؟
- . ما رأيك الشخصي بتصاميم المعمارية؟



أبدع تصميماً معمارياً مبتكراً من وحي أعمال المعمارية زها حديد.

مميزات العمارة الحديثة:

تتميز بالجرأة في تحطيم المبادئ الجامدة القديمة في العمارة. والإبداع والتجديد الدائم في التصاميم حيث جمعت بين وظيفة المبنى والجمال التشكيلي له، وتتنوع المواد المستخدمة في التنفيذ.



نماذج من أعمال المعمارية زها حديد

أبدعُ تصميمًا معماريًا مبتكرًا استمدُ فكرته من أحد عناصر الطبيعة.

اتجاهات فنيّة حديثّة



جورج براك

المدرسة التكعيبية: هي اتجاه فني ظهر في القرن العشرين يعتمد على الأشكال والمجسمات الهندسية، فالهندسة أصل الأشياء، فهي الأساس لكل شيء فالأشكال فيها إما أسطوانية، أو كروية أو مكعبة متداخلة فيما بينها.

أقرأ العمل الفني:

- أصف ما أرى في الصورة (الأشكال، الألوان، ..).
- هل تركيب العمل متوازن.
- هل الصورة تبدو مسطحة أو تعطي شعور العمق؟
- لماذا اختار الفنان هذا الموضوع باعتقادك؟



جورج براك: فنان تشكيلي فرنسي (1882-1963م)

يعتبر من أوائل الفنانين الذين أبدعوا الأسلوب التكعيبية في الفن التشكيلي بعد مروره باتجاهات فنية متعددة. ومن أوائل الفنانين الذين ابتكروا فن التصيق (الكولاج).

أبدع عملاً فنياً من وحي لوحة الفنان جورج براك.



إقبال ناجي قارصلي

أقرأ العمل الفني:

- ما طبيعة البيوت التي رسمتها الفنانة وأين يمكن أن نراها؟
- ما هي المواد التي تتوقع أنها استخدمت في هذه العمارة؟
- كيف عالجت الفنانة القريب والبعيد؟
- في أي وقت من اليوم تتوقع أن الفنانة رسمت فيه لوحتها؟



إقبال ناجي قارصلي: فنانة تشكيلية سورية (1925-1969م)

أول فنانة سورية تقيم معرضاً فريداً، لم يمنحها عمرها القصير من رسم حوالي 750 لوحة قدمتها بأسلوب واقعي عكست من خلالها مواضيع البيئة المحلية حيث تناولت الطبيعة، ومظاهر التراث المختلفة الذي تأثرت به من خلال تنقلها في الريف السوري. وهي والدة الفنان وليد قارصلي.



الواقعية: هي حركة نشأت في النصف الثاني من القرن التاسع عشر في فرنسا. وتعنى الواقعية بتصوير الأشياء والعلاقات، بصورة واضحة كما هي عليه في العالم الحقيقي الواقعي.



أنفذ عملاً فنياً من بيئتي المحلية متأثراً بواقعية الفنانة إقبال فارصلي.

السريالية

Surrealism

سلفادور دالي: (1904 - 1989م)

رسّام إسباني. يعتبر دالي من أهمّ فنّاني القرن العشرين، وهو أحد أعلام المدرسة السريالية.

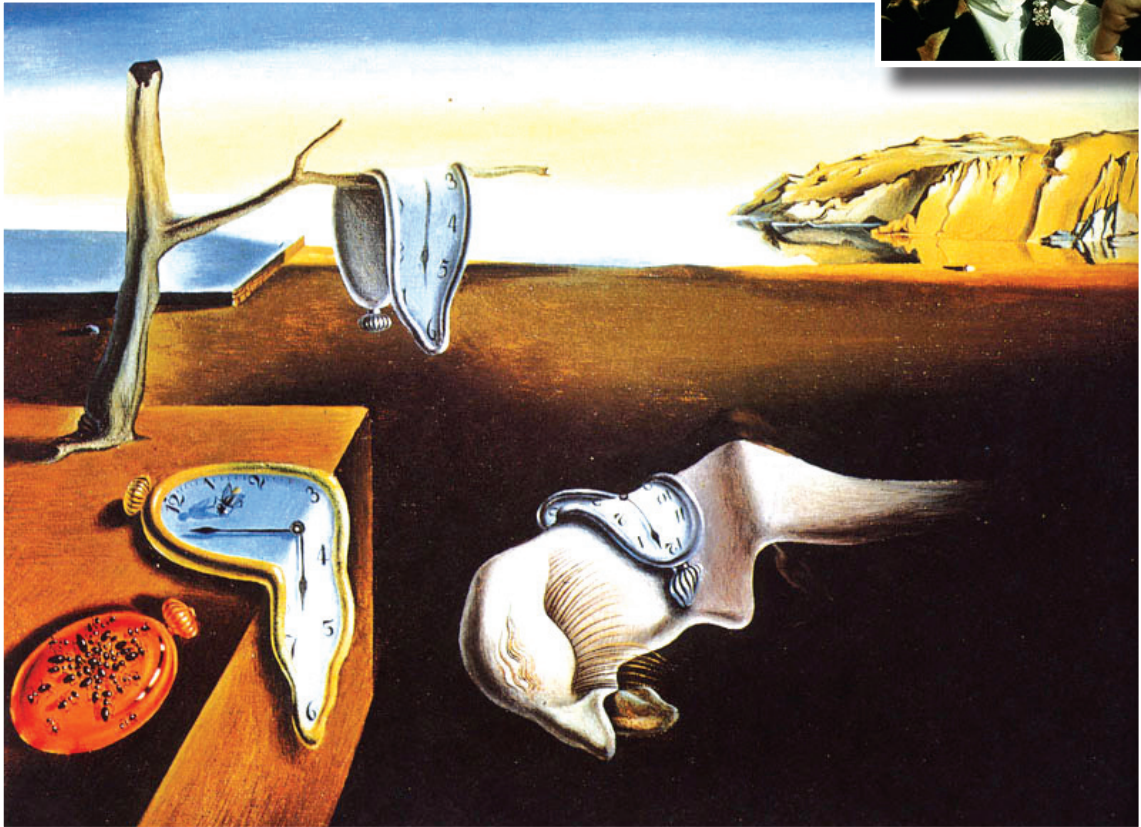
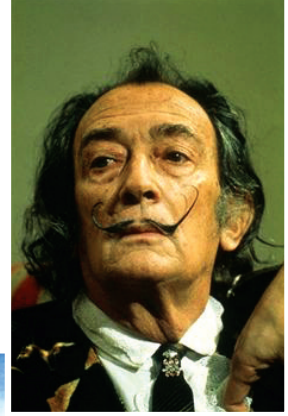

أتملّ أعمال سلفادور دالي وأبحثُ عن مصادر عناصر لوحاته.

ما الذي يميّز طريقة تفكير سلفادور دالي برباك؟



سلفادور دالي

أقرأُ العملُ الفني:

- أصفُ ما ترى.
- هل هناك عنصر من العناصر الفنيّة يبرز في التكوين؟
- هل وزع الفنان عناصر لوحته بشكل متوازن؟
- هل يجعلك العمل تفكّر بالحركة؟
- هل تبدو الصورة مسطّحة أو تعطي شعورَ العمق أو الفضاء؟
- أيُّ نوعٍ من الشعور أو الإحساس تخرج به من الصورة؟
- لماذا اختار الفنّان هذا الموضوع باعتقادك؟
- ما الجزء من العمل الفنيّ الذي أثار اهتمام الفنّان أكثر؟ لماذا تعتقد ذلك؟

السريالية: هي مدرسة فنيّة ظهرت في بدايات القرن العشرين استطاعت أن تتخلّص من مبادئ التصوير التقليديّة دون أن تستند إلى طريقة أو أسلوب معيّن، ولجأت إلى غموض الخيال وسحر الحلم البعيد.

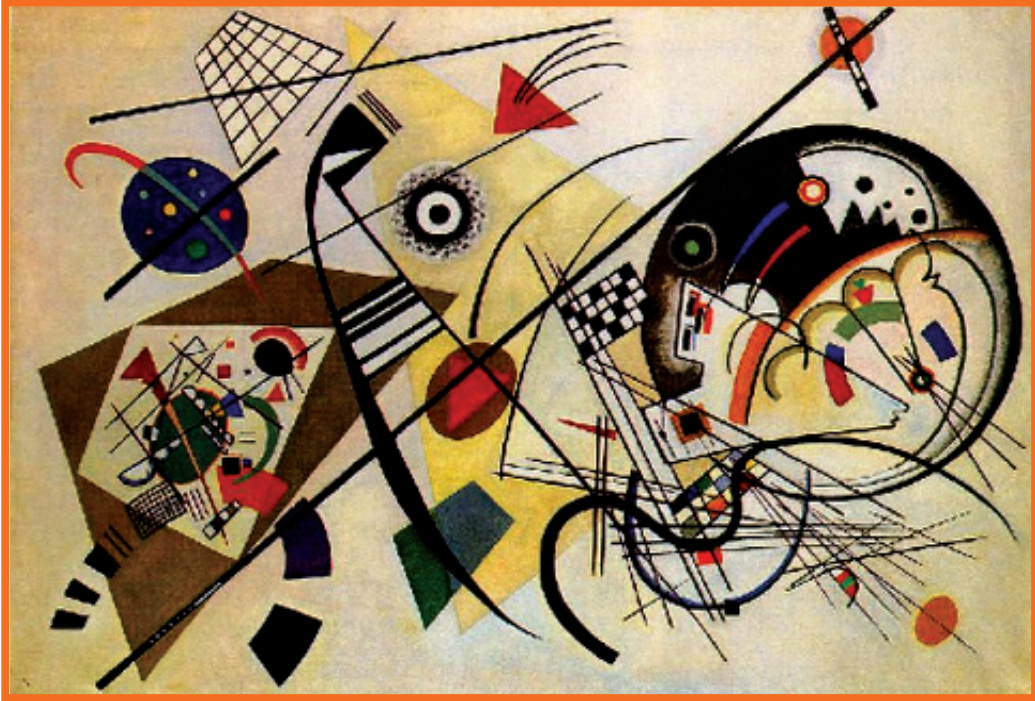

فاسيلي كاندينسكي

- . أتحدّثُ عن الأشكال والألوان التي اعتمدها الفنّان في عمله الفنّي.
- . كيف وزّع الفنّان عناصره ضمن اللوحة؟
- . من أين استمدّ الفنّان موضوع عمله الفنّي؟
- . كيف تجد أسلوب الفنّان؟

الفن التجريدي - abstract:

هو فنٌّ ظهر في القرن العشرين يعتمد على رسم أشكالٍ ونماذجٍ تتأى عن مشابهة العناصر في الواقع فالفنّ التجريديّ يختزل الأفكار، ويشكلها بالألوان والخطوط، ويمتاز بقدرة الفنّان على رسم الأشكال التي يتخيّلها سواء من الواقع أم من الخيال في شكلٍ جديدٍ لا يتشابه مع الشكل الأصليّ.

أبدعُ عملاً فنّيّاً مستخدماً عناصر الفنّان كاندينسكي.



فاسيلي كاندينسكي: فنان روسي (1866 - 1944م)

أحد أشهر فنّاني القرن العشرين، واحدٌ من أهم المبتكرين
والمجدّدين في الفنّ الحديث. لعب دوراً محورياً ومهماً جداً في تطوّر الفنّ التجريديّ.



أتحدّث مع مدرسي وزملائي حول أسلوب الفنّان.

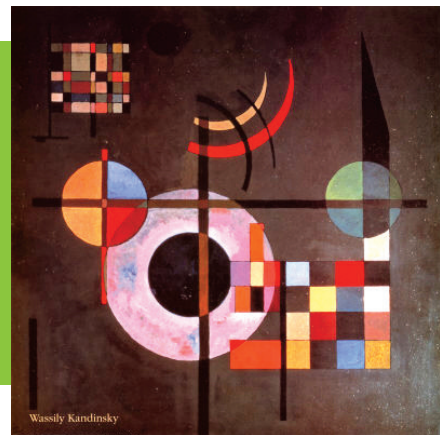

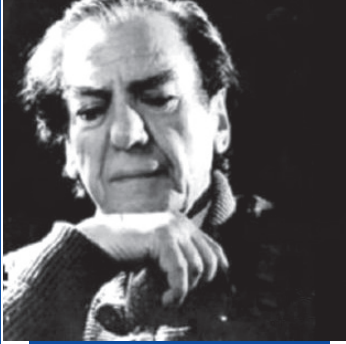

فاتح المدرس: فنان سوري (1922 - 1999م)

أحد قادة الحركة الفنية الحديثة في سورية. درس في أكاديمية الفنون في روما. برزت مواهبه الفنيّة في فترة مبكرة وساهم في بدايات النشاط الفني في وطنه.

تعكس غالبية أعماله الفنيّة تملكه لذاكرة بصريّة مملأى بصور الأرض السورية وتضاريسها، وهو انتماء طبيعيّ للون الأرض والضوء والتكوين الجغرافيّ ولإنسان هذه الأرض. اعتمد الفنان الأسلوب التعبيريّ في أعماله الفنيّة.

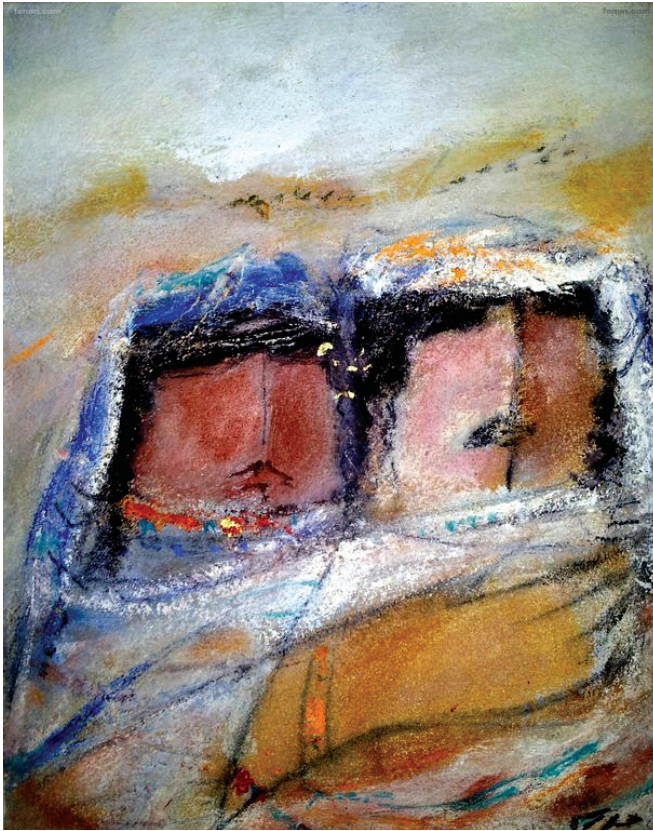

ركّز الفنان فاتح المدرس في أعماله الفنيّة على الوجه الإنسانيّ بأسلوب تعبيريّ عكس من خلاله رؤيته للإنسان.

أبدع عملاً فنياً عكس فيه رؤيته للإنسان.



فاتح المدرس

أقرأ العمل الفني:

- . ماذا يفعل الأشخاص في الصورة؟
- . أبحثُ عن الشخص الذي يشكّل مركز اللوحة والأكثر أهميّة في العمل الفني، ولماذا اخترته؟
- . ماذا تتوقّع موضوع اللوحة؟
- . كيف وزّع الفنان عناصر لوحته؟
- . أتحدثُ عن نسب وألوان الأشخاص.
- . أقترحُ اسماً للوحة.

التعبيرية: مدرسة فنية حديثة، ظهرت في القرن العشرين تستهدف التعبير عن المشاعر والعواطف والحالات الذهنية التي تثيرها الأحداث في نفس الفنان فيعبر عنها بأسلوبه الخاص.



نذير نبعة

إقرأ العمل الفني:

- . ما الذي تشعر به عند رؤية العمل؟
- . أتحدّثُ عن العلاقات الشكلية المكوّنة للعمل.
- . أتحدّثُ عن العلاقات اللونية فيما بينها.
- . تحدث عن الرموز التي يحويها العمل ومعانيها وقيمتها في العمل.
- . هل العمل يجعلك تفكّر بالحركة؟ كيف بيّن الفنان ذلك؟
- . هل الصورة تبدو مسطّحة أو تعطي شعورَ العمقِ؟
- . ما هو المعنى العام للعمل وموضوعه؟
- . اقترح اسماً للوحة.

ارسمُ موضوعاً من محيطي بأسلوب واقعيّ ممزوج بالرموز المعبرة عن بيئتي.



نذير نبيعة: فنّان سوريّ ولد في دمشق عام (1938 - 2016م) ودرس الفنّ في باريس والقاهرة اهتمّ برسم المواضيع الواقعيّة الممزوجة بالرمزيّة التي عكست صوراً من ذاكرته حيث كانت تثير اهتمامه الزخارف الجميلة الملوّنة التي كان لها الحصّة الأكبر من ذكريات الطفولة، فحفلت أعماله بالورود والرمان والتفاح والقواقع البحريّة والمرايا ذات الإطار الخشبيّ المطعم بالصدف، والأثواب النسائيّة المترفة، والستائر الملوّنة، وكثير من المشغولات الخشبيّة والنحاسيّة والزجاجيّة التي تحرص المرأة الدمشقيّة على الاحتفاظ بها في بيتها.

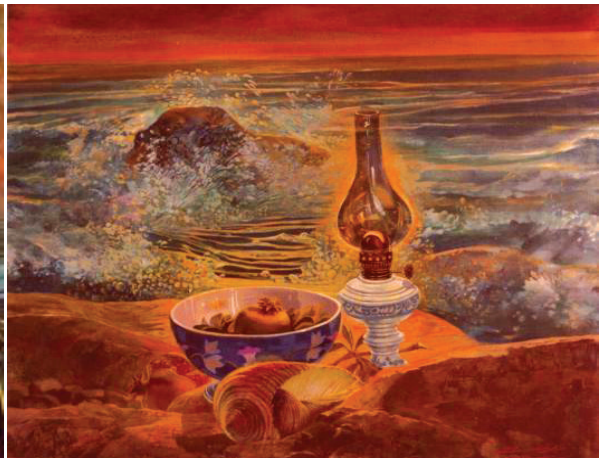

نماذج طبيعة صامته للفنان نذير نبعة



أضغ عددًا من العناصرِ ضمنَ تكوينٍ مناسبٍ وأرسمهُ وألَوْنُهُ معتمداً الأسلوب الواقعيّ.

دراسة واقعية لعنصرٍ بقلم الرصاص



كان الفنان الألمانيّ دورر يقتلع حزمة من الأعشاب ويحملها الى بيته ويعيد رسمها مرات كثيرة ومن زوايا مختلفة. ومن جهة أخرى يَعتبرُ الفنّان مثل هذه المواضيع تجاربٍ عليه الإحساس بها بعمق فالطبيعة الصامتة من أكثر المواضيع التي تشدّ اهتمام الفنّان. حاول أن تخلق تكويناً من عنصرٍ أو أكثرٍ مظهراً إبداعك في توزيع العناصر وتوازنها ضمن اللوحة مراعيّاً الظل والنور بقلم الرصاص.



اميلي فرح: فنانة سورية ولدت في دمشق

عام (1954م)

درست في كلية الفنون الجميلة قسم الديكور في جامعة دمشق، ثم أصول صناعة الخزف في مركز أحمد وليد عزت في دمشق بعدها درست في فرنسا علوم فن الخزف في مدينة ليموج التي اشتهرت بصناعة البورسلان والخزف.



أصمّم على دفتر الرسم مجموعة من القطع الخزفية المزخرفة من وحي أعمال الفنانة.



فن الخزف يعتبر: من الفنون العريقة الموغلة في التاريخ حيث ارتبط بوجود الإنسان الذي استخدم الطين في تشكيل أدواته النفعية والدينية والتسجيلية. التي تطورت عبر التاريخ في طرائق تشكيلها وتزينها بشتى الوسائل وتعتمد صناعة الخزف على المراحل التالية:

- التشكيل الفني للغضار (الطين الخاص بالخزف).
- مرحلة التجفيف الطبيعي للقطعة الفنية في مكان جاف.
- مرحلة الشّي الأولى في أفران خاصة لإكساب القطعة صلابة.
- تلوين القطعة الفنية بألوان الخزف الخاصة.
- مرحلة الشّي والتزجيج في أفران خاصة وبدرجات حرارة مناسبة.



أبدع تصميماً ثم أنفذه على أنية فخارية بالزخرفة التي أراها مناسبة.

الديكور المسرحيّ
Theatrical decor

حسان أبو عياش

اقرأ العمل الفني:

- . أصف ما أرى.
- . أتحدثُ عن العلاقات الشكلية المكوّنة للعمل.
- . ما هي الخامات والمواد التي تتوقّع من الفنان أنّه استخدمها في أعمال الديكور؟
- . ما هي العناصر التي يجب أن تتواءم مع بعضها في الديكور المسرحيّ برأيك؟

الديكور المسرحي: هو كيفية التشكيل والتوزيع للكتل على الخشبة المقام عليها العرض المسرحيّ. وهو فنّ قائم على أسس علمية ودراسات منهجية إذ يمثل علما مستقلا بذاته نابعا من تعدد مجالات الفنون



المشتركة في إنتاج العرض المسرحيّ، يرتبط عنصر الديكور المسرحيّ بشكل مباشر مع عنصر الإضاءة وذلك لأنّ العنصرين يقع على كاهلهما الجانب الأكبر من التشكيل البصريّ للفراغ المسرحيّ على خشبة المسرح إلى جانب باقي العناصر البصرية الأخرى.



حسان أبو عياش: فنان سوري ولد في السويداء عام (1943م). تخرج

من كلية الفنون بدمشق فرع الفنون الزخرفية (الديكور) يعمل مهندس ديكور

في التلفزيون العربي السوري منذ العام 1966م. له بصمته

الإبداعية والتميّزة في مجال الديكور العام والتلفزيوني

وتصميم الإعلان والطابع البريدية والرسم الصحفي.



أبدع بالرسم تصميماً
لديكور مسرح

أشارك زملائي في تنفيذ
تصميم مصغّر لديكور
أداء مسرحي مستمد من
(مسرحية قرأتها أو شاهدها
أو قصة أو قصيدة شعرية
أو ...) مستخدماً توالف
البيئة المناسبة في هذا
التصميم.

نماذج من أعمال الديكور التلفزيونية والمسرحية للفنان حسان أبو عياش.

العمارة الدينيّة

تعريف العمارة: بأنها فنّ تكوين الحجوم والفراغات المخصّصة لاحتضان الوظائف والنشاطات الإنسانيّة والاجتماعيّة بتنوعها وهي انطلاقاً من ذلك تعكس في سماتها وأشكالها الانجازات التقنيّة والحضاريّة والتطلّعات الجماليّة والروحيّة والقدرات الماديّة للمجتمع في بيئة ما وفترة تاريخيّة محددة. تأمل الأبنية الدينية السورية.



الجامع الأمويّ - دمشق



دير معلولا - ريف دمشق

أتحاورُ مع زملائي ومدرسي حول:

. ما الشّعور الذي تتركه هذه الأبنية في نفسك؟

. تحدّث عن العناصر المعماريّة المميّزة لهذه الأبنية.

. تحدّث عن جماليّة وروحانيّة هذه الأماكن.

. استخلصُ مع زملائي ميّزات العمارة الدينيّة من حيث: (الحجم، شكل الأبواب و النوافذ وارتفاعها، العناصر المعماريّة الأخرى...).

أرسمُ جزءاً من مبنى دينيّ أوضح فيه عنصراً من عناصر العمارة الدينيّة (قباب، مآذن، أقواس...)

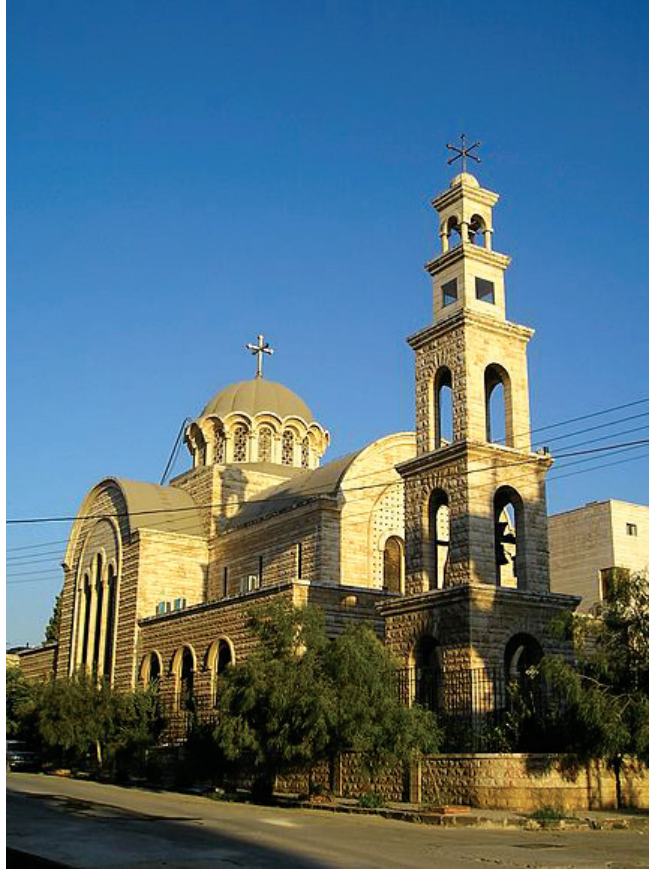

كنيسة المطرانية- حماة

ميّزات العمارة الدينيّة:

تعكس تصاميم العمارة الدينيّة في سوريّة جماليّة وروحانيّة رائعة فهي تحمل في تصاميمها ميراث الحضارات العريقة المتعاقبة على الأرض السوريّة.

حيث تتميز:

- بالأبنية الضخمة ذات الأسقف والأقواس والأبواب والنوافذ العالية التي تمنح البناء فخامة وهيبة.
- استخدام القباب والأقواس المستمدّة من الدائرة وهي الشكل الأقرب الى الطبيعة.
- المآذن التي يرتفع من خلالها صوتي الأذان والأجراس لتدعو المؤمنين الى الاجتماع الروحيّ.



جامع الرحمن- حلب

التصميم الصناعي

التصميم الصناعي: هو فنّ يجمع الجمال وقابليّة الاستخدام في تصميم المنتجات الهندسيّة أو الأعمال الصناعيّة والتصميميّة ذات الإنتاج الكميّ من أجل تحسين المبيعات ورفع قدرات العمليّات الإنتاجيّة.

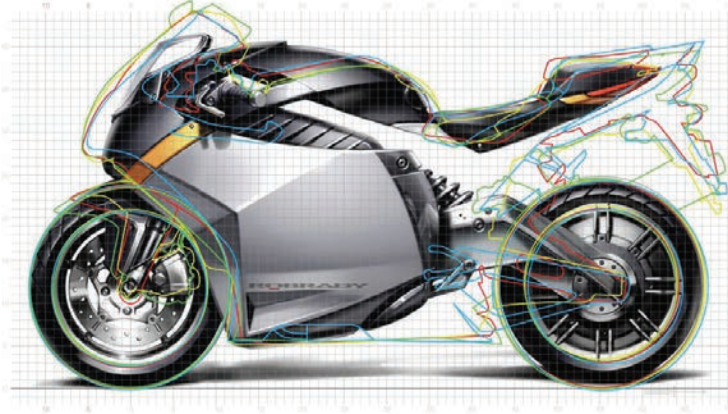

تشمل التصميمات الصناعية معظم المنتجات الهندسيّة الوظيفيّة كالسيارات والطائرات والسفن فضلا عن المنازل الديناميكيّة والأبنية المعماريّة الخفيفة ومجالات العمارة الحديثة التي تجمع بين ديناميكيّة التصميم الصناعي والعمارة التقليديّة والمنتجات والصناعات المعماريّة المبتكرة بالإضافة إلى المنتجات والأدوات المنزليّة.



يسعى الإنسان أن تكون أشيأوه النفعيّة بقيمة جماليّة عالية.
ابتكر تصميمًا لمنتج صناعي ترغّب أن تفتنيه.

النحت ب مواد مختلفة



مصطفى علي

اقرأ العمل الفني:

- ما نوع الأشكال التي تراها في العمل الفني (إنسانية، حيوانية، ..)؟
- تحدّث عن الخامات التي استخدمها الفنان في عمله الفني.
- تحدّث عن علاقة الأشكال مع بعضها؟
- هل العمل يجعلك تفكّر في الحركة وكيف؟
- أيّ نوع من الشعور أو الإحساس تخرج به من الصورة؟
- لماذا اختار الفنان هذا الموضوع برأيك؟



مصطفى علي:

فنان سوريّ (1956م) درس في كليّة الفنون الجميلة في دمشق قسم النحت ثمّ في أكاديمية الفنون الجميلة في إيطاليا. تتميز أعماله بتنوّع الخامات المستخدمة في منحوتاته كاستخدامه للخشب إلى جانب المعدن. معتمداً الأساليب الحديثة في الفنّ كالتعبيريّة ومستمدّاً بعض عناصره من التراث المحليّ.

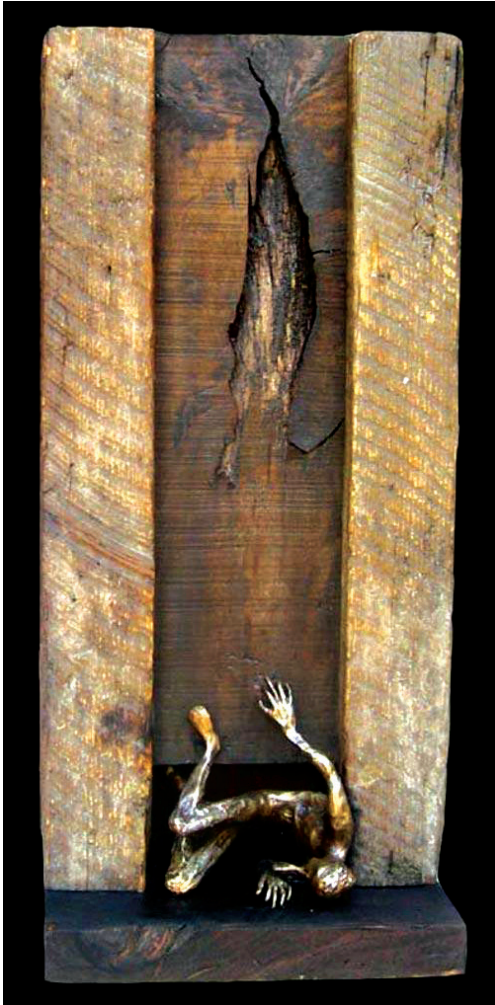

أبدع تصميماً نحتيّاً بالرسم أو النحت تعبّر فيه عن موضوع تحبّه مستخدماً فيه أكثر من خامه.

تنوع الخطوط

لنتحاور حول :

- موضوع العمل الفني.
- الألوان المستخدمة.
- الأشكال المستخدمة في العمل الفني.
- أنواع الخطوط وتأثيراتها.



استخدم الفنان الخطّ بأنواع متعدّدة واتجاهات مختلفة للفصل بين الأسطح المتجاورة.
أبدعُ عملاً فنياً معتمداً طريقة الفنان.

التدريبات المرافقةُ للدروس يستعين بها المدرّس لتطوير مهارات وذهن المتعلم وإحساسه وإبداعه.

الرسم السريع Sketch

الرسم السريع - Sketch ويقصد به الدراسة التي يتم تنفيذها بسرعة ويلتقطها الفنان في تجواله

عندما يركب حافلة أو يشاهد مباراة وغيرها ...

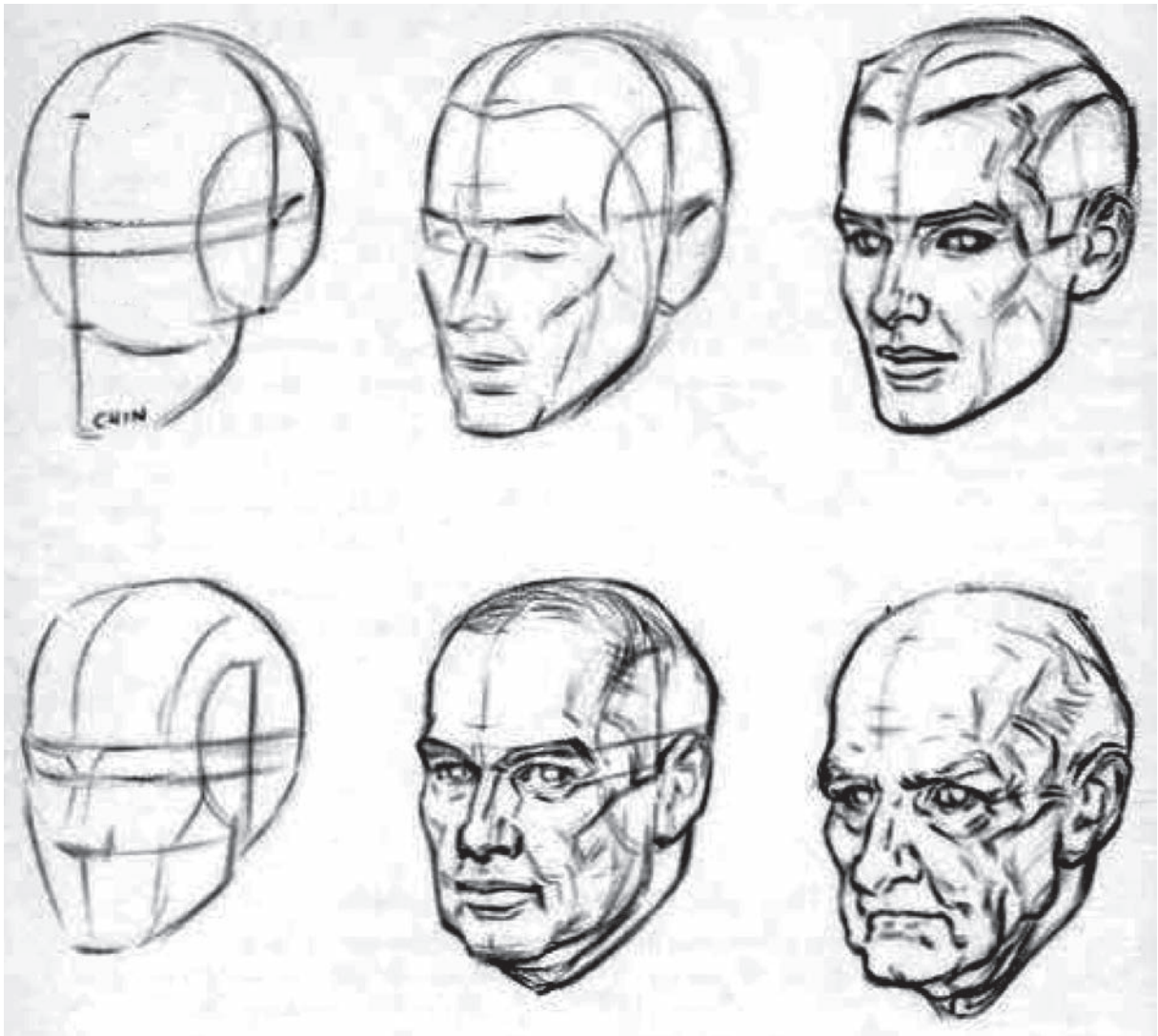

أعيدُ رسمُ الوجوه.



نماذج لدراسات خطية وكاملة للوجه. أرسُمُ إحداها.



أرسمُ وجه أحد أفراد عائلتي.





أعيدُ رسم أحد الوجهين.

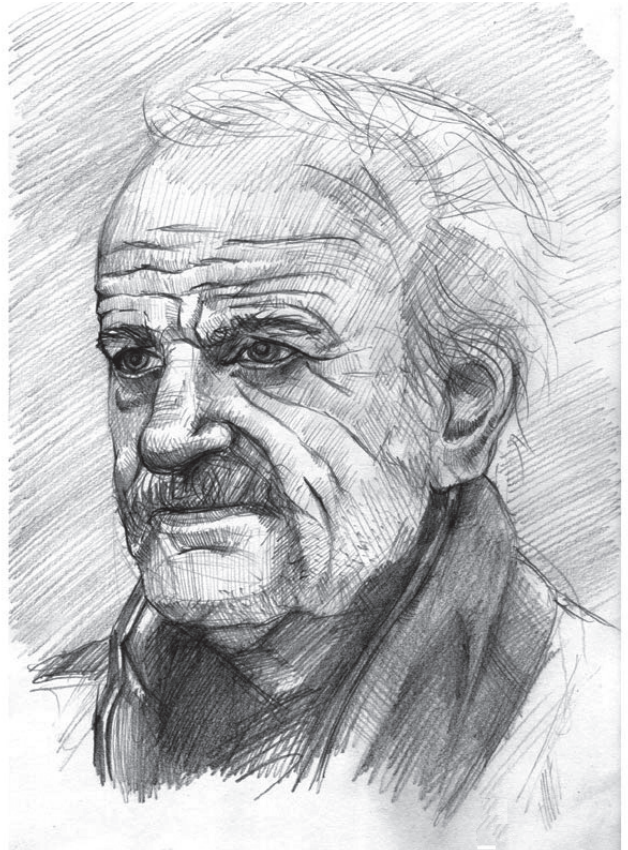

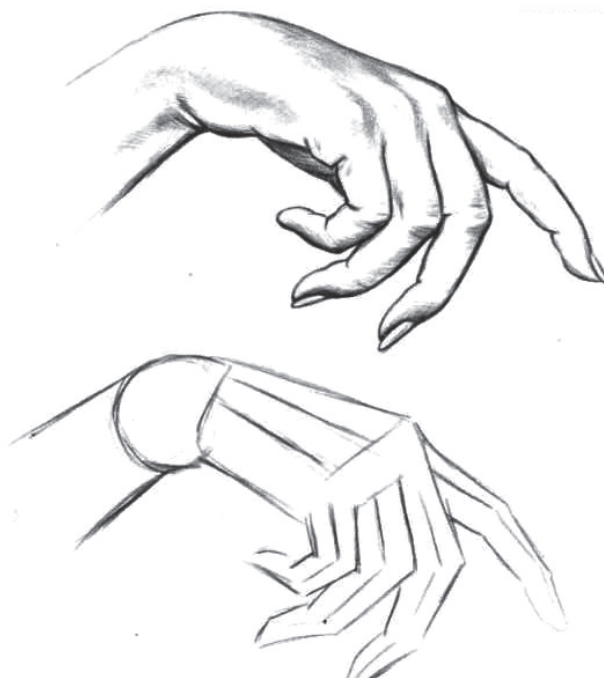
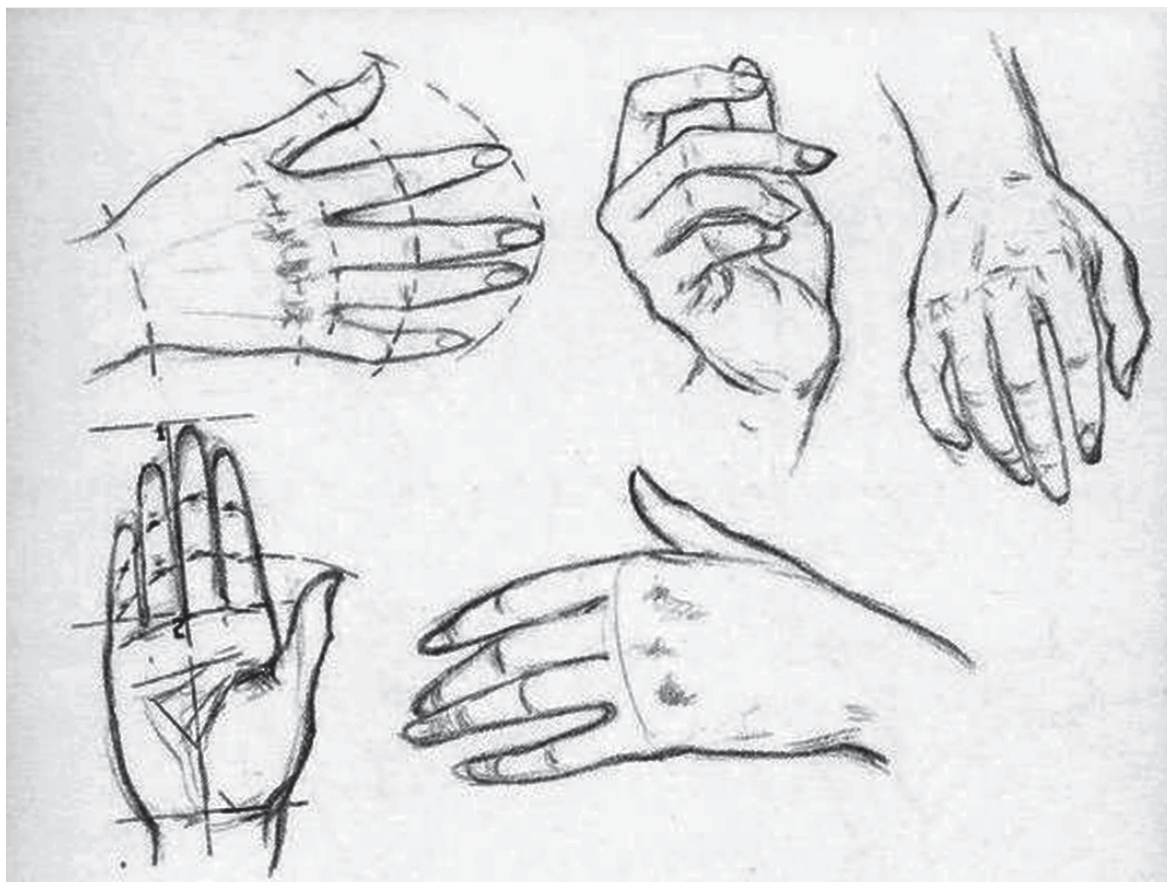

تدريبات: أختارُ حركة ليدي وأرسمها.

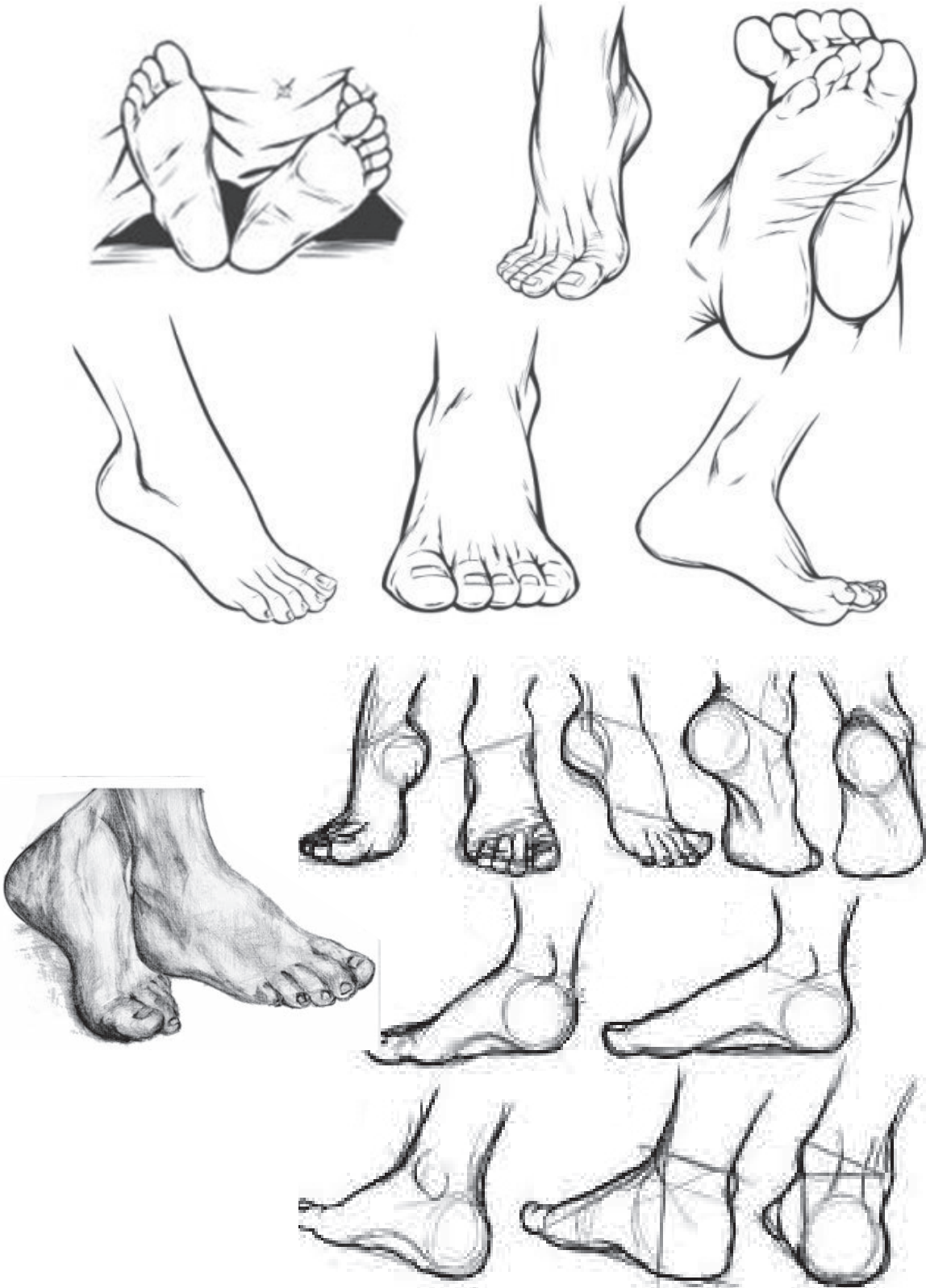

تدريبات: أختارُ حركةً لقدمي وأرسمها.

الفنّ والشارع



أبدعُ من خلال الرسم في تصميم
موقف لباص مبيّنًا المواد التي
يمكن أن أستخدمها عند التنفيذ.





أبدع في تصميم بوابة لحديقة معتمداً الزخرفة النباتية.

التنوع المعماري الخارجي

أبنية سكنية في دمشق القديمة



- أتحاورُ مع مدرسي وزملائي حول ميّزات العمارة السكنية في دمشق القديمة من حيث:
- ما الذي يميّز التصميم المعماري للمسكن.
 - ما الذي يميز أشكال الأبواب.
 - لماذا نرى النوافذ ذات شكلٍ طوليّ.
 - ما هي المواد المستخدمة في العمارة؟

اعتمدت العمارة السكنية في دمشق القديمة على استخدام المواد المستمدّة من البيئة المحيطة (طين، خشب وحجر طبيعي)

أبنية حكوميّة قديمة في دمشق



محطة الحجاز - دمشق بنيت ١٩٠٧م.



مدرسة جودت الهاشمي (التجهيز الأولى) من أوائل ثانويات دمشق بنيت ١٩٣٣م.

أتحاورُ مع زملائي حول فكرة التناظر في التصميم المعماريّ.



جامعة دمشق - بنيت عام ١٩٢٣م.



مبنى تابع لجامعة دمشق - بنيت عام ١٩٢٣م.

استخدم المعماري في بناء الأبنية الحكومية المبينة في الصور (المعدن، الحجر والإسمنت).

المركز الوطني للفنون البصرية



يُعتبر المركز الوطني للفنون البصرية في دمشق من أكبر وأحدث المراكز الفنية، يضمُّ صالاتٍ عرضٍ بمساحة 1300 م²، بالإضافة إلى قاعة ورشات عمل بمساحة 900 م² في الطابق السفلي من الصالة حيث يُقام فيها مختلف أنواع الورشات الفنية من نحت، حفر، تصوير زيتي، تصوير فوتوغرافي، وفن البصريات.

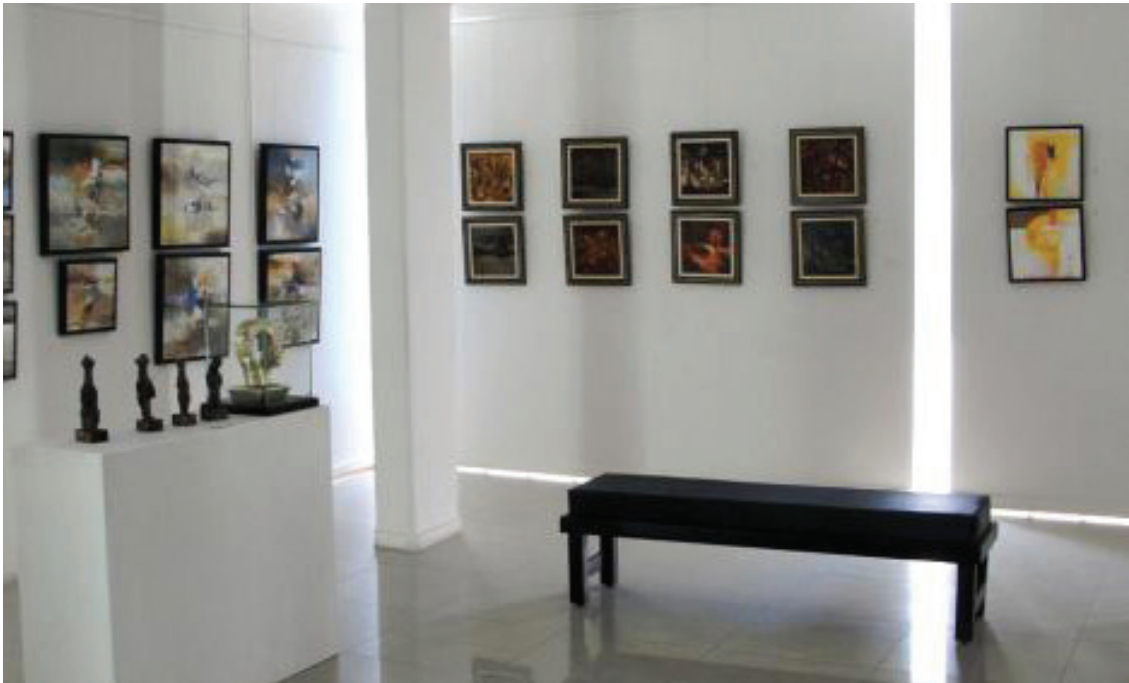

من أهداف المركز: إحياء حركة الفن التشكيلي الحديثة والتواصل مع الحركات التشكيلية والعالمية. كما يعمل على إعادة إنباء الذاكرة الجمعية للفن التشكيلي السوري. يقيم المركز ورشات عمل فنية عملية لدعم المواهب الشابة وتطويرها، وورشات عمل نظرية تتعلق بالنقد الفني وعلوم الفن. كما يتبنى المركز طباعة بحوث الفن النظرية لملء فراغ المكتبة السورية.



معرض تصوير ضوئي.



معرض تصوير ضوئي في المركز الوطني للفنون البصرية.

الذاكرة التشكيلية السورية



ليلى نصير: فنّانة سوريةّة (1941م)
كلية الفنون الجميلة بالقاهرة قسم
التصوير. أبدعت أعمالاً فنيّة بين
الواقعية التعبيرية وبين الأعمال
المستوحاة من الأسطورة.

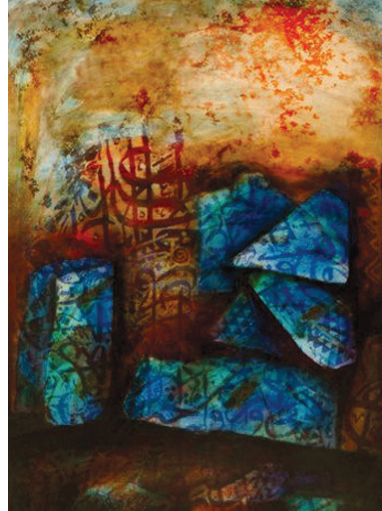

وليد الآغا: فنان سوريّ (1953م)
كلية الفنون الجميلة - دمشق قسم
الاتصالات البصريّة.
استلهم عناصر أعماله الفنيّة من التراث
المحليّ بتقنيّات مختلفة منها الطباعة
على الشاشة الحريريّة.



غازي عانا: فنان سوريّ (1955م)
كلية الفنون الجميلة - دمشق قسم
النحت. أبدع أعماله النحتيّة معتمداً
الأسلوب التجريديّ وهي موزعة في
حدائق دمشق.



sculptor Ghazi Aana 2006





ناثر حسني: فنّان سوريّ (1945م)
كلية الفنون الجميلة - دمشق قسم
التصوير - دراسات خاصة في اللوفر.
أبدع في تصوير وتوثيق دمشق وحلب
القديمة بكل ما فيها من حارات وبيوت
وتفاصيل جميلة.

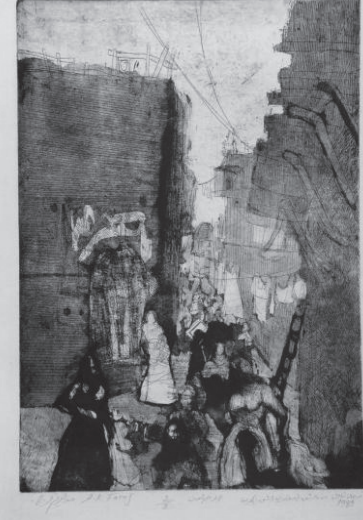
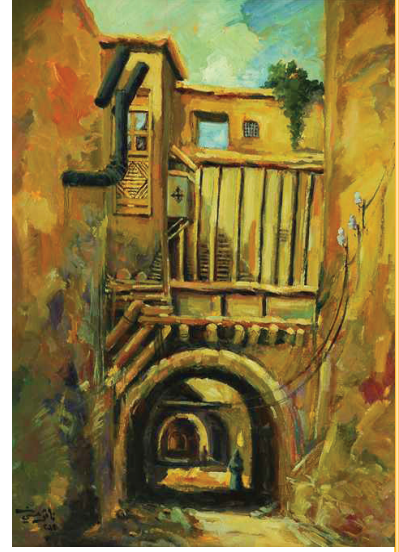

عبد الكريم فرج: فنّان سوريّ
(1940م) دكتوراه حفر وطباعة من
أكاديمية وارسو - بولونيا تميّزت أعماله
بتنوع الأساليب والتقنيات.



زهير حسيب: فنّان سوريّ (1960م)
كلية الفنون الجميلة - دمشق قسم
التصوير أبدع أعماله المستمدّة من
جمالية ريف الجزيرة السورية الغنيّة
بالتفاصيل.

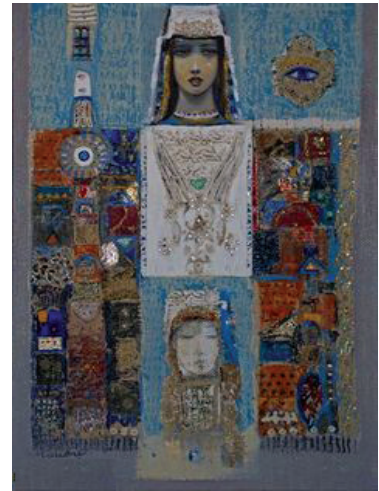



علي الخالد: فنان سوريّ (1944م)
كلية الفنون الجميلة - دمشق قسم
الحفر - دراسات إضافية من المدرسة
الوطنية العليا - باريس . فرنسا. اعتمد
أساليب متعدّدة في الفن حملت رموزاً
تراثية.

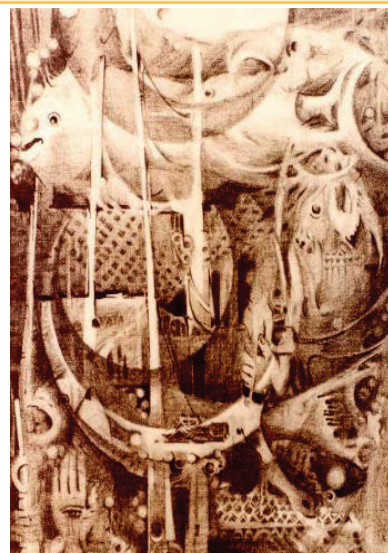
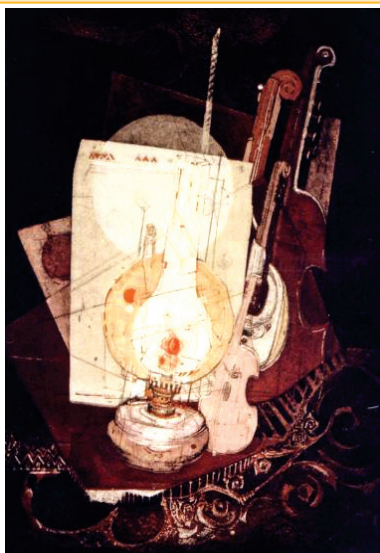

اسماعيل نصره: فنان سوريّ
(1964م) كلية الفنون الجميلة -
دمشق قسم التصوير. انفراد بأسلوبه
الخاصّ في تصويره المرأة في كافّة
حالاتها التعبيرية.



أنور الرجبي: فنان سوريّ (1957م)
كلية الآداب والعلوم الإنسانية - قسم
التاريخ دمشق، درس الفن دراسة
خاصّة. تعكس أعماله صوراً من بيئته
الخاصّة.

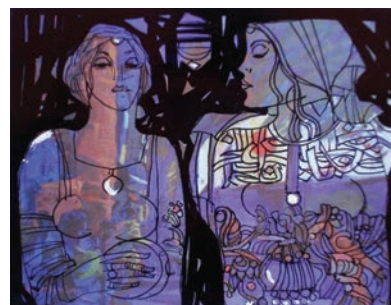
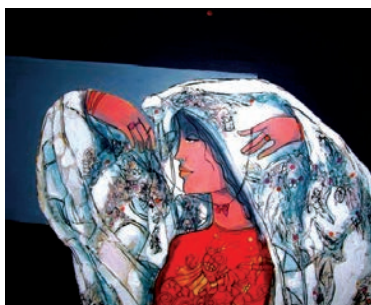



علي السرميني: فنان سوري
1943م كلية الفنون الجميلة - دمشق
قسم التصوير - دكتوراه في التصوير
الجداري والجرافيك من الأكاديمية العليا
للفنون الجميلة في برلين.
اعتمد التعبيرية في أعماله الفنية.

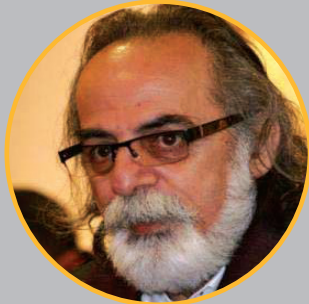

طلال معلا: فنان سوري (1952م)
كلية الآداب والعلوم الإنسانية - قسم
اللغة العربية دمشق.
دراسة خاصة بتاريخ الفن المعاصر
إيطاليا.

